



HSM shredstar X5

BETRIEBSANLEITUNG
AKTENVERNICHTER

OPERATING INSTRUCTIONS
PAPER SHREDDER

NOTICE D'UTILISATION
DESTRUCTEUR DE DOCUMENTS

MANUALE OPERATIVO
DISTRUGGIDOCUMENTI

INSTRUCCIONES DE SERVICIO
DESTRUCTORA DE DOCUMENTOS

INSTRUÇÕES DE OPERAÇÃO
DESTRUIDORA DE DOCUMENTOS

GEBRUIKSAANWIJZING
PAPIERVERNIETIGER

BRUGSVEJLEDNING
MAKULERINGSMASKINE

BRUKSANVISNING
DOKUMENTFÖRSTÖRARE

KÄYTTÖOHJE
PAPERINSILPPURI

BRUKSANVISNING
MAKULERINGSMASKIN

INSTRUKCJA OBSŁUGI
NISZCZARKA DOKUMENTÓW

NÁVOD K OBSLUZE
SKARTOVACÍ STROJ

NÁVOD NA OBSLUHU
SKARTOVAČKA

KASUTUSJUHEND
PABERIPURUSTAJA

NAUDOJIMO INSTRUKCIJA
DOKUMENTŲ NAIKINIMO PRIETAISAI

LIETOŠANAS INSTRUKCIJA
DOKUMENTU SMALCINĀTĀJS

ИНСТРУКЦИЯ ПО ЭКСПЛУАТАЦИИ
МАШИНА ДЛЯ УНИЧТОЖЕНИЯ
ДЕЛОВЫХ БУМАГ

NAVODILO ZA UPORABO
UNIČEVALEC DOKUMENTOV

ÜZEMELTETÉSI ÚTMUTATÓ
IRATMEGSEMMISÍTŐ



deutsch:	Aktenvernichter HSM shredstar X5	3
english:	Paper shredder HSM shredstar X5	7
français:	Destructeur de documents HSM shredstar X5	11
italiano:	Distruggidocumenti HSM shredstar X5	15
español:	Destructor de documentos HSM shredstar X5	19
português:	Destruidora de documentos HSM shredstar X5	23
nederlands:	Papiervernietiger HSM shredstar X5	27
dansk:	Makuleringsmaskine HSM shredstar X5	31
svenska:	Dokumentförstörare HSM shredstar X5	35
suomi:	Paperinsilppuri HSM shredstar X5	39
norsk:	Makuleringsmaskin HSM shredstar X5	43
polski:	Niszczarka dokumentów HSM shredstar X5	47
česky:	Skartovací stroj HSM shredstar X5	51
slovensky:	Skartovačka HSM shredstar X5	55
eesti:	Paberipurustaja HSM shredstar X5	59
lietuvių kalba:	Dokumentų naikavimo prietaisai HSM shredstar X5	63
latviski:	Dokumentu smalcinātājs HSM shredstar X5	67
русский:	Машина для уничтожения деловых бумаг HSM shredstar X5	71
slovensko:	Uničevalec dokumentov HSM shredstar X5	75
magyar:	Iratmegsemmisítő HSM shredstar X5	79

1 Bestimmungsgemäße Verwendung, Gewährleistung

Das Gerät ist ausschließlich zum Vernichten von kleinen Papiermengen bestimmt. Bitte beachten Sie, dass das Papier frei von Büroklammern ist. Büroklammern können das Schneidwerk beschädigen.

Die Gewährleistungszeit für den Aktenvernichter beträgt 2 Jahre. Verschleiß, Schäden durch unsachgemäße Behandlung, natürliche Abnutzung bzw. Eingriffe von dritter Seite fallen nicht unter die Gewährleistung.

2 Sicherheitshinweise

- Lesen Sie vor Inbetriebnahme des Aktenvernichters die Betriebsanleitung und bewahren Sie sie für späteren Gebrauch auf.
- Beachten Sie alle auf dem Aktenvernichter angebrachten Sicherheitshinweise!



Verletzungsgefahr!

Fassen Sie niemals in den Schlitz der Papierzufuhr.



Verletzungsgefahr durch Einziehen!

Bringen Sie lange Haare, lose Kleidung, Krawatten, Schals, Hals- und Armkettchen usw. nicht in den Bereich der Papierzufuhr. Vernichten Sie kein Material, welches zu Schlingenbildung neigt, z.B. Bänder, Verschnürungen, Kunststoffolie.



Verbrennungsgefahr!

Verwenden Sie keine Reinigungsmittel oder Druckluftsprühflaschen, die entflammable Stoffe enthalten. Diese Substanzen können sich entzünden.



Stellen Sie den Aktenvernichter außerhalb der Reichweite von Kindern auf. Lassen Sie die Maschine nur in Anwesenheit einer Bedienungsperson laufen.

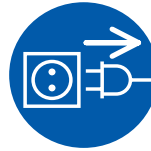

Schalten Sie den Aktenvernichter bei Beschädigung oder nicht ordnungsgemäßer Funktion sowie vor Platzwechsel oder Reinigung aus und ziehen Sie den Netzstecker.



Servicearbeiten dürfen nur vom HSM-Kundendienst und Service-Technikern unserer Vertragspartner durchgeführt werden.

- Sichern Sie, dass der Netzstecker leicht erreichbar ist.
- Überprüfen Sie vor dem Einstecken des Netzsteckers, dass Spannung und Frequenz Ihres Stromnetzes mit den Angaben auf dem Typenschild übereinstimmen.
- Der Aktenvernichter darf nur innerhalb von Räumen und nicht in der Nähe eines Heizkörpers oder einer anderen Wärmequelle aufgestellt werden. Die Lüftungsschlitze müssen frei sein und ein Abstand zur Wand oder zu Möbelstücken von min. 10 cm eingehalten werden.
- Achten Sie darauf, dass keine Flüssigkeiten in den Aktenvernichter gelangen.

3 Übersicht

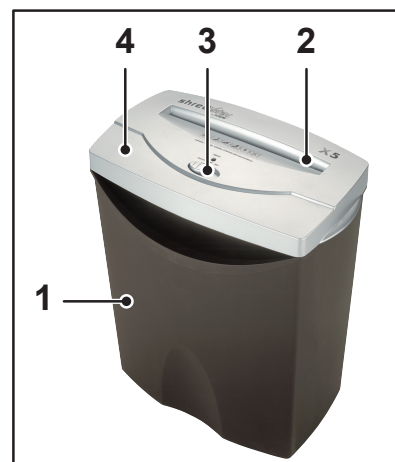

- 1 Schnittgutbehälter
- 2 Zuführöffnung
- 3 Schiebeschalter
- 4 Schneidkopf
- 5 Adapter (nur in Großbritannien erforderlich)

4 Bedienung

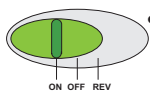

- Stellen Sie den Schiebeschalter für Automatikbetrieb auf "ON/AUTO". Die "READY"-Anzeige leuchtet auf.



- Führen Sie das zu vernichtende Papier zu, jedoch niemals mehr als 5 Blatt gleichzeitig.
 - Das Schneidwerk startet automatisch, zieht das Papier ein und vernichtet es.
 - Wenn die Zuführöffnung wieder frei ist, schaltet das Schneidwerk ab.

Aktenvernichter ausschalten

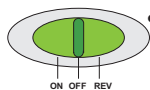

- Stellen Sie den Schiebeschalter auf "OFF".

5 Störungsbeseitigung

Papierstau

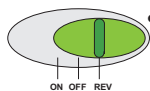

- Stellen Sie den Schiebeschalter in Stellung "REV". Das Papier wird herausgeschoben.
- Stellen Sie den Schiebeschalter wieder in Stellung "ON/AUTO".
- Führen Sie nicht mehr Blätter als zulässig zu.

Schnittgutbehälter

Überprüfen Sie regelmäßig den Füllstand im Schnittgutbehälter und leeren Sie ihn rechtzeitig, da sonst Funktionsstörungen am Schneidwerk auftreten können.

Bei anderen Störungen prüfen Sie bitte vor der Benachrichtigung unseres Kundendienstes, ob der Schneidkopf richtig auf den Schnittgutbehälter aufgesetzt ist. Falls der Motor überlastet wurde, lassen Sie den Aktenvernichter vor erneuter Inbetriebnahme ca. 15 – 20 min. abkühlen.

6 Reinigung und Wartung

Schalten Sie den Aktenvernichter aus und ziehen Sie den Netzstecker. Die Reinigung darf nur mit einem weichen Tuch und einer milden Seifenwasserlösung erfolgen. Dabei darf kein Wasser in das Gerät eindringen.

Sprühen Sie jeweils nach ca. 100 Arbeitszyklen handelsübliches Aktenvernichter-Spezialreinigungsmittel durch die Zuführöffnung auf der ganzen Breite in das Schneidwerk. Lassen Sie das Schneidwerk in Stellung "REV" ohne Papier einige Sekunden rückwärts laufen. Papierstaub und Partikel werden gelöst.

7 Entsorgung / Recycling

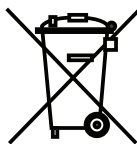

Elektrische und elektronische Altgeräte enthalten vielfach noch wertvolle Materialien, teils aber auch schädliche Stoffe, die für die Funktion und Sicherheit notwendig waren. Bei falscher Entsorgung oder Handhabung können diese für die menschliche Gesundheit und die Umwelt gefährlich sein. Geben Sie Altgeräte nie in den Restmüll. Beachten Sie die aktuell geltenden Vorschriften und nutzen Sie Sammelstellen zur Rückgabe und Verwertung elektrischer und elektronischer Altgeräte. Führen Sie auch alle Verpackungsmaterialien einer umweltgerechten Entsorgung zu.

8 Technische Daten

Schnittart	Partikelschnitt
Schnittbreite	4 x 38 mm
Sicherheitsstufe DIN 32757 – 1	3
Schnittleistung DIN A4 80 g/m ²	5 Blatt
Arbeitsbreite	220 mm
Schnittgeschwindigkeit	87 mm/s
Anschluss	220 - 240 V / 50 - 60 Hz
Betriebsart	Kurzzeitbetrieb
max. Einschaltdauer	3 min
Maße B x T x H (mm)	328 x 207 x 391
Gewicht	3,3 kg
Volumen des Auffangbehälters	16 l

EG-Konformitätserklärung

HSM GmbH + Co. KG, Austrasse 1 - 9, D-88699 Frickingen erklärt hiermit, dass die nachstehend bezeichnete Maschine

Aktenvernichter **HSM shredstar X5**

aufgrund ihrer Konzeption und Bauart in der von uns in Verkehr gebrachten Ausführung den grundlegenden Sicherheits- und Gesundheitsanforderungen der nachfolgend aufgeführten EG-Richtlinien entspricht:

Niederspannungsrichtlinie 2006 / 95 / EG

EMV-Richtlinie 2004 / 108 / EG

Angewandte Normen und technische Spezifikationen:

- EN 13857:2008
- EN 55014-1:2006
- EN 55014-2:1997 + A1:2001
- EN 61000-3-2:2006
- EN 61000-3-3:2008

Frickingen, 01.03.2010

Rolf Gasteier - Technischer Leiter

1 Proper use, warranty

The shredder is to be used exclusively for shredding small quantities of paper. Please make sure that the paper does not contain any paperclips. Paperclips can damage the cutting device.

The warranty period for the document shredder is 2 years. This warranty excludes wear, damage due to improper handling, natural depreciation, and actions taken by third parties.

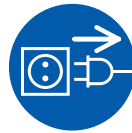

Switch the shredder off if it is damaged or not working correctly or before relocating or cleaning it and disconnect it from the power plug.



Service work may only be carried out by HSM Customer Service or by the service technicians of our contractual partners.

2 Safety instructions

- Read all instructions before start-up of the paper shredder. Save these instructions for later use.
- Follow all warnings and instructions marked on the product!



Risk of injury!

Do not reach into the paper feed slot.



Risk of injury by pulling in!

Keep long hair, loose articles of clothing, ties, scarves, jewellery etc. away from feed opening. Material with the tendency to form loops, e.g. tapes, strapping material, etc. must not be shred.



Risk of combustion!

Do not use cleaning agents or pressurized air sprays which contain inflammable substances, as they could ignite.



Keep paper shredder out of the reach of children. This shredder should be operated only with an operator in attendance.

3 Machine components

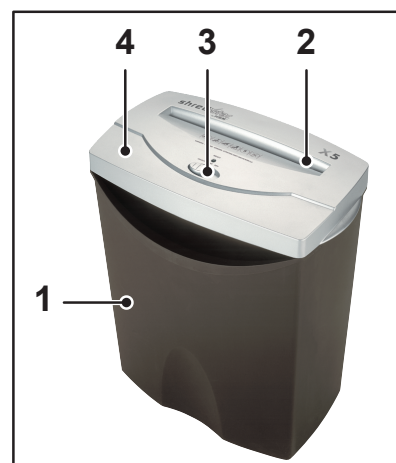

- 1 Cut material container
- 2 Feed opening
- 3 Slider switch
- 4 Cutting head
- 5 Adapter (only required in Great Britain)

4 Operation

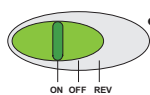

- Set the sliding switch for automatic operation to "ON/AUTO". The "READY" display glows.



- Feed in the paper to be shredded, however, never feed in more than 5 sheets at a time.
 - The cutting device starts automatically, pulls in the paper and shreds it.
 - When the feed opening is clear of paper again, the cutting device switches off.

Switching paper shredder off

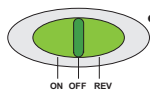

- Set the sliding switch to "OFF".

5 Troubleshooting

Paper jam

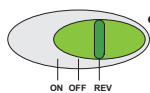

- Set the slider switch to "REV". Paper is pushed out.
- Set the slider switch to "ON/AUTO" again.
- Do not feed in too many sheets at once.

Shredded material container

Check the level of shredded material in the bin frequently. Empty before it becomes too full or the cutting ability of the machine could be compromised.

For all other malfunctions, check whether the cutting head was correctly positioned on the shredded material container before contacting our customer service. If the motor was overloaded, let the shredder cool down for 15 to 20 minutes before using it again.

6 Cleaning and care

Switch off the shredder and pull out the power plug. When cleaning only use a soft cloth and a mild soap-water solution. However, no water must enter the equipment.

After approx. every 100 working cycles, spray standard, commercially-available, special cleaning oil for shredders through the feed opening over the entire width of the cutting device. Let the cutting device run backwards several times in the "REV" setting without feeding in any paper. This loosens paper dust and particles.

7. Cleaning Photo Eye Sensors

- Unplug your machine – for your safety
- Lift CD flap on machine (if no flap installed, disregard this line and continue on)

Note: In the center of the paper slot you should see 2 transparent squares – one on either side of the slot

- Use compressed air or take a dry tissue or paper towel and wipe back and forth a few times just to dust that area off
- Replace flap if necessary
- Plug machine back in

8. Disposal / Recycling



Electrical and electronic old devices contain a variety of valuable materials, but also hazardous substances which were required for function and safety.

Incorrect disposal or handling can be dangerous to your health and the environment. Never dispose of old devices in the household waste. Observe the current applicable regulations and use the collection points for returning and recycling electric and electronic devices. Dispose of all the packaging materials also in an environmentally-responsible way.

8 Technical data

Cutting type	Cross cut
Shred size	5/32"x 1 1/2" (4 x 38 mm)
Safety rating German DIN 32757 – 1	3
Cutting capacity DIN A4 80 g/m ²	6-7 sheets
Loading width	8.5" (220 mm)
Cutting speed	11.8 ft/min (mm/s)
Voltage	115V/60Hz
Operating mode	Brief operation
Max. operating time	3 min
Dimensions W x D x H	13.3" x 8.3" x 16" (328 x 207 x 391 mm)
Weight	8.6 lbs. (3.3 kg)
Volume of shred. mat. container	4.2 gal (16 l)

EC Declaration of Conformity

HSM GmbH + Co. KG, Austrasse 1 - 9, D-88699 Frickingen hereby declares that the machine, referred to here as document shredder **HSM shredstar X5** corresponds to the health and safety requirements of the following EC directives listed below due to its conception and design of the version in which it was put into circulation by us:

Low voltage directive 2006 / 95 / EEC
EMC directive 2004 / 108 / EC

Applied standards and technical specifications:

- EN 13857:2008
- EN 55014-2:1997 + A1:2001
- EN 61000-3-3:2008
- EN 55014-1:2006
- EN 61000-3-2:2006

Frickingen, 01.03.2010

Rolf Gasteier - Technical Director

1 Utilisation conforme, garantie

L'appareil est exclusivement conçu pour la destruction de petites quantités de documents. Veillez à ce que les documents ne contiennent pas d'agrafes ni de trombones. Les agrafes et les trombones peuvent endommager le dispositif de coupe.

La durée de garantie du destructeur de documents est de 2 ans. L'usure ou les dommages causés par toute manipulation impropre, l'usure naturelle ou encore les interventions d'un tiers ne sont pas couverts par la garantie.

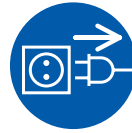

Eteignez le destructeur de documents en cas de détérioration ou de dysfonctionnement, ainsi qu'avant un changement de place ou un nettoyage, et débranchez la prise secteur.



Les travaux d'entretien ne peuvent être réalisés que par le service après-vente HSM et les techniciens de maintenance de nos partenaires contractuels.

2 Recommandations de sécurité

- Lire toutes les instructions avant la mise en service du destructeur de documents. Conserver les instructions pour une utilisation ultérieure.
- Tenir compte de toutes les recommandations de sécurité se trouvant sur le destructeur!



Il y a danger de blessure.

Ne jamais passer la main, les doigts ou un objet étranger dans la fente de l'ouverture d'insertion du papier.



Il y a danger de blessure par attraction.

Ne pas approcher l'ouverture d'insertion du papier avec des cheveux longs, vêtements larges, cravatte, écharpe, bracelet, collier etc. Ne pas détruire les objets ayant tendance à s'entortiller, bandes, matériel de ligaturage etc.



Risque de brûlure !

N'utilisez aucun détergent ou spray à air comprimé contenant des substances inflammables, elles pourraient prendre feu.



Installer le destructeur de documents hors de portée des enfants. Ne pas laisser fonctionner ce destructeur sans surveillance.

- Evitez que l'appareil n'entre en contact avec des liquides.
- Veiller à ce que la prise secteur soit facilement accessible.
- Avant de brancher la prise secteur, vérifier que la tension et la fréquence de votre réseau secteur correspondent aux données indiquées sur la plaque signalétique.
- Le destructeur de documents doit se trouver dans une salle et ne doit pas être placé à proximité d'un radiateur ou d'une autre source de chaleur. Veillez à ce que les fentes d'aération ne soient pas obstruées et à ce que l'appareil se trouve à au moins 10 cm du mur ou des meubles avoisinants.

3 Vue générale

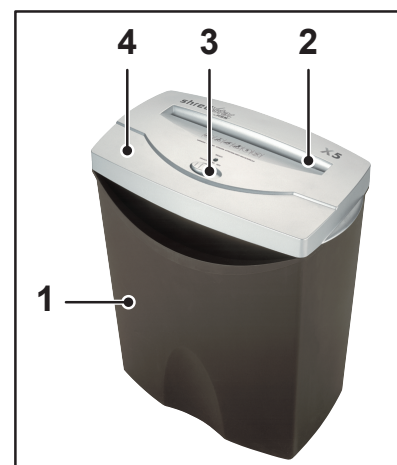

- 1 Corbeille
- 2 Ouverture d'insertion
- 3 Sélecteur
- 4 Bloc de coupe
- 5 Adaptateur (nécessaire uniquement en Grande-Bretagne)

4 Mise en service

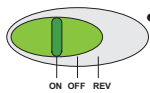

- Placez le sélecteur à coulisse sur "ON/AUTO" pour le fonctionnement automatique. L'affichage „READY“ s'allume.



- Introduisez les documents à détruire, mais jamais plus de 5 feuilles à la fois.
 - Le dispositif de coupe démarre automatiquement, attire le papier à l'intérieur et le détruit.
 - Lorsque l'ouverture d'insertion est de nouveau libre, le dispositif de coupe s'éteint.

Mise hors circuit

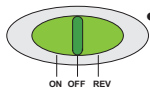

- Placez le sélecteur à coulisse sur "OFF".

5 Elimination de défauts

Bourrage de papier

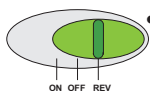

- Placer le sélecteur sur "REV". Diviser en deux cette masse de papier.
- Remettre le sélecteur sur "ON/AUTO".
- Ne pas faire entrer un nombre de feuilles supérieur au maximum autorisé.

Corbeille

Vérifier régulièrement le remplissage du collecteur de matériaux détruits et videz-le à temps, sans quoi le dispositif de coupe pourrait tomber en panne.

Concernant les pannes de natures différentes, vérifier avant de contacter notre service après-vente si la tête de coupe a bien été placée sur le collecteur pour documents détruits. Si le moteur a été surchargé, laissez refroidir le destructeur de documents pendant 15 à 20 minutes avant de le mettre à nouveau en service.

6 Nettoyage et entretien

Mettre le destructeur de documents à l'arrêt, débrancher la prise secteur. Ne nettoyer l'appareil qu'au moyen d'un chiffon doux et d'eau savonneuse non corrosive. Veiller à ce que l'eau ne pénètre pas dans l'appareil.

Procédez au nettoyage au bout de 100 cycles de travail, avec de l'huile spéciale pour destructeurs de documents. Vaporisez l'huile à travers l'ouverture d'insertion sur toute la largeur du dispositif de coupe. Faites fonctionner le dispositif de coupe en marche arrière, sans papier, pendant quelques secondes, en position „REV“. Poussière de papier et particules sont ainsi éliminées.

7 Traitement des déchets recyclage



Les anciens appareils électriques et électroniques contiennent de nombreux matériaux précieux, mais aussi des substances nocives qui étaient nécessaires au fonctionnement et à la sécurité. En cas de manipulation ou d'élimination incorrectes, ces substances peuvent être dangereuses pour la santé et l'environnement. Ne jetez jamais les anciens appareils avec les ordures ménagères. Respectez les directives actuelles en vigueur et apportez vos anciens appareils électriques et électroniques aux points de collecte afin qu'ils puissent être recyclés. Veillez également à ce que les matériaux d'emballage soient traités et recyclés dans le respect de l'environnement.

8 Caractéristiques techniques

Type de coupe	Coupe croisée
Taille de coupe	4 x 38 mm
Degré de sécurité DIN 32757 – 1	3
Vitesse de passage DIN A4, 80 g/m ²	5 feuilles
Largeur de travail	220 mm
Vitesse de coupe	87 mm/s
Alimentation électrique	220 - 240 V / 50 - 60 Hz
Mode de fonctionnement	Fonctionnement de courte durée
Durée de marche max.	3 min
Dimensions L x P x H (mm)	328 x 207 x 391
Poids	3,3 kg
Volume du réservoir de découpe	16 l

Déclaration de conformité CE

HSM GmbH + Co. KG, Austrasse 1 - 9, D-88699 Frickingen déclare par la présente que la machine ci-dessous désignée par destructeur de documents **HSM shredstar X5** répond, de par la conception et la structure du modèle commercialisé par nous, aux exigences essentielles de sécurité et de santé des directives CE ci-dessous :

Directive basse tension 2006 / 95 / CE

Directive CEM 2004 / 108 / CE

Normes appliquées et spécifications techniques :

- EN 13857:2008
- EN 55014-1:2006
- EN 55014-2:1997 + A1:2001
- EN 61000-3-2:2006
- EN 61000-3-3:2008

Frickingen, 01.03.2010

Rolf Gasteier - Directeur Technique

1 Norme d'uso, garanzia

L'apparecchio è concepito esclusivamente per distruggere piccole quantità di carta. Accertarsi che sulla carta non siano presenti graffette. Le graffette possono danneggiare il meccanismo di taglio.

I distruggidocumenti sono coperti da garanzia per 2 anni. L'usura, danni derivanti da un trattamento non corretto, il naturale logoramento o interventi da parti di terzi non sono coperti da garanzia.

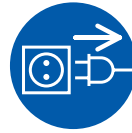

Spegnere il distruggidocumenti se danneggiato o se non funziona correttamente nonché in caso di cambio di posto o durante la pulizia, ed estrarre la spina di alimentazione.



I lavori di assistenza devono essere eseguiti dal servizio di assistenza clienti HSM e dai tecnici del servizio di assistenza dei nostri partner autorizzati.

2 Precauzioni di sicurezza

- Leggere tutti i manuali prima di mettere in esercizio il distruggidocumenti. Conservare i manuali per potervi fare riferimento in futuro.
- Osservare tutte le precauzioni di sicurezza applicate sul distruggidocumenti!



Pericolo di lesioni!

Non intervenire nella feritoia di introduzione della carta.



Pericolo di lesioni!

In prossimità della feritoia di introduzione della carta è indispensabile prendere le dovute precauzioni affinché capelli sciolti, lembi di vestiario, cravatte, sciarpe, collane, braccialetti ecc. non vengano agganciati o trascinati nel meccanismo.



Pericolo di ustioni!

Non utilizzare detergenti o bombole spray ad aria compressa contenenti materiali infiammabili perché queste sostanze possono infiammarsi.



Disporre il distruggidocumenti fuori dalla portata di bambini. Usare il distruggidocumenti solamente in presenza di un operatore.

- Evitare che l'apparecchio venga in contatto con liquidi.
- Fare in modo che la spina sia facilmente accessibile.
- Controllare prima dell'introduzione della spina che la tensione e la frequenza della rete corrispondano alle indicazioni sulla targhetta.
- Il distruggidocumenti deve essere installato solo all'interno di spazi liberi e non in prossimità di un elemento riscaldante o di un'altra fonte di calore. Le feritoie di ventilazione non devono essere coperte e deve essere mantenuta una distanza min. di 10 cm dalla parete o da mobili.

3 Panoramica

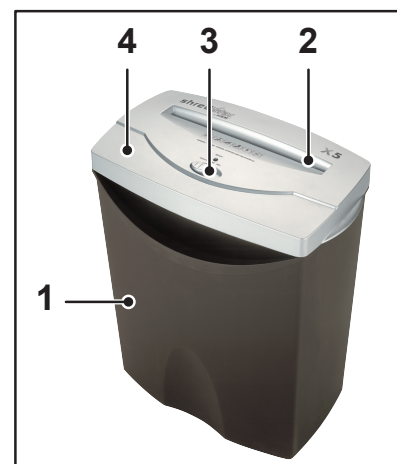

- 1 Serbatoio di raccolta
- 2 Apertura di introduzione
- 3 Interruttore a scorrimento
- 4 Testa di taglio
- 5 Adattatore (richiesto solo in Gran Bretagna)

4 Messa in esercizio

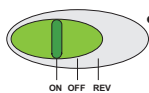

- Collocare l'interruttore a scorrimento per il funzionamento automatico su "ON/AUTO".
Si illumina il simbolo „READY“.



- Introdurre la carta da distruggere, comunque mai più di 5 fogli contemporaneamente.
 - Il meccanismo di taglio si avvia automaticamente, carica la carta e la distrugge.
 - Quando l'apertura di alimentazione è nuovamente libera, il meccanismo di taglio si spegne.

Spegnere il distruggidocumenti

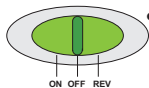

- Collocare l'interruttore a scorrimento su "OFF".

5 Eliminazione dei disturbi

Carta inceppata

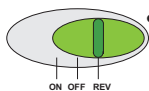

- Posizionare l'interruttore a scorrimento su "REV".
Dimezzare il pacco di carta.
- Riportare l'interruttore a scorrimento su "ON/AUTO".
- Non inserire più fogli del consentito.

Serbatoio di raccolta

Controllare regolarmente il livello di riempimento del contenitore per materiali di taglio e svuotarlo perché altrimenti possono verificarsi disturbi di funzionamento al meccanismo di taglio.

Nel caso di altri disturbi, prima di informare il nostro Servizio di Assistenza Clienti, controllare se la testa portautensile sia posizionata correttamente sul contenitore per materiali di taglio. Nel caso in cui il motore sia stato sovraccaricato, prima di una nuova messa in funzione fare raffreddare il distruggidocumenti per ca. 15 – 20 min.

6 Manutenzione e cura, pulizia

Spegnere il distruggidocumenti ed estrarre la spina di rete.

La pulizia deve essere effettuata soltanto con un panno morbido e una soluzione delicata di acqua saponata. Durante questa operazione non deve penetrare acqua nell'apparecchio.

Spruzzare ogni volta dopo circa 100 cicli di lavorazione dell'olio detergente adatto al distruggidocumenti attraverso l'apertura di alimentazione su tutta la larghezza nel meccanismo di taglio. Far scorrere indietro per alcuni secondi il meccanismo di taglio nella posizione „REV“ senza carta. La polvere e le particelle della carta vengono liberate.

7 Smaltimento / Riciclaggio



Gli apparecchi elettrici ed elettronici usati contengono ancora una molteplicità di materiali preziosi, ma in parte anche sostanze nocive che erano necessarie al funzionamento e alla sicurezza dell'apparecchio. Se queste sostanze vengono smaltite o impiegate in modo non conforme potrebbero rappresentare un pericolo per la salute dell'uomo e l'ambiente. Non gettare mai gli apparecchi usati nei rifiuti generici. Osservare le disposizioni attualmente vigenti e utilizzare centri di raccolta per la restituzione e il riciclaggio degli apparecchi elettrici ed elettronici usati. Smaltire anche tutti i materiali da imballaggio conformemente alle norme di protezione dell'ambiente.

8 Dati tecnici

Tipo di taglio	particelle
Grandezza di taglio	4 x 38 mm
Grado di protezione DIN 32757 – 1	3
Capacità di taglio DIN A4, 80 g/m²	5 foglio
Formato carta	220 mm
Velocità di taglio	87 mm/s
Allacciamento	220 - 240 V / 50 - 60 Hz
Tipo di funzionamento	Funzionamento di breve durata
Durata di funzionamento max.	3 min
Dimensioni largh x prof x alt (mm)	328 x 207 x 391
Peso	3,3 kg
Capacità del serbatoio di raccolta	16 l

Dichiarazione di Conformità CEE

HSM GmbH + Co. KG, Austrasse 1 - 9, D-88699 Frickingen con la presente dichiara che la macchina menzionata in alto

distruggidocumenti **HSM shredstar X5**

sulla base della sua concezione e struttura nella versione messa sul mercato dalla nostra ditta soddisfa i requisiti di sicurezza e sulla salute delle direttive CE elencate qui di seguito:

Direttiva sulla bassa tensione 2006 / 95 / CE

direttiva sulla compatibilità elettromagnetica 2004 / 108 / CE

Norme e specifiche tecniche applicate:

- EN 13857:2008
- EN 55014-1:2006
- EN 55014-2:1997 + A1:2001
- EN 61000-3-2:2006
- EN 61000-3-3:2008

Frickingen, 01.03.2010

Rolf Gasteier - Direttore tecnico

1 Uso conforme al previsto, garantía

La máquina está destinada exclusivamente a destruir pequeñas cantidades de papel. Preste atención a que en el papel no haya ningún clip de oficina. Los clips pueden dañar el dispositivo cortador.

El período de garantía para la destructora de documentos es de 2 años. La garantía no se responsabiliza del desgaste, daños ocasionados por un manejo inapropiado, desgaste natural o utilización por parte de terceras personas.

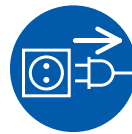

La destructora de documentos deberá apagarse y desenchufarse de la red en caso de daños o de un funcionamiento incorrecto, así como antes de cambiarla de sitio o antes de realizar su limpieza.



Los trabajos de servicio sólo deberán realizarse por el servicio postventa de HSM y por los técnicos de servicio de nuestros socios.

2 Indicaciones de seguridad

- Leer todas las instrucciones antes de poner en servicio la destructora. Guardar las instrucciones para un uso posterior.
- Observar todas las indicaciones de seguridad montadas en la destructora!



Peligro de lesiones.

No tocar el orificio para la alimentación de papel.



Peligro de lesiones por arrastre.

No poner cabellos largos, ropa holgada, corbatas, bufandas, cadenas y pulseras etc. al alcance del orificio para la alimentación de papel. El material a destruir que tienda a la formación de bucles, p. ej. cintas, ataduras etc. no puede ser procesado.



¡Peligro de sufrir quemaduras!

No utilice ningún producto de limpieza ni pulverizador de aire comprimido que contenga sustancias inflamables, ya que se podrían inflamar.



Emplazar la destructora de documentos fuera del alcance de los niños. No hacer funcionar esta destructora de documentos, salvo presencia de un operario.

- Evite que el aparato sea alcanzado por líquidos.
- Asegúrese de que tiene fácil acceso al enchufe.
- Antes de conectar el enchufe a la red, asegúrese de que la tensión y la frecuencia de su red de corriente coinciden con las indicaciones de la placa del tipo.
- La destructora de documentos sólo puede colocarse en interiores y nunca en las inmediaciones de un radiador ni de ninguna otra fuente de calor. Las ranuras de ventilación no deben estar obstruidas y deben guardar una distancia mínima de 10 cm a la pared o a muebles.

3 Vista general

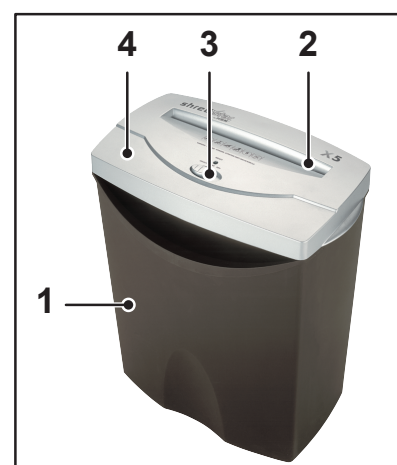

- 1 Recipiente de papel cortado
- 2 Orificio para la alimentación
- 3 Interruptor corredizo
- 4 Cabeza cortante
- 5 Adaptador (sólo necesario en Gran Bretaña)

4 Manejo

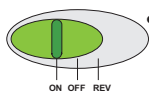

- Coloque el interruptor corredizo en "ON/AUTO" para el funcionamiento automático.
Se ilumina la indicación „READY“.



- Introduzca el papel que desee destruir, pero nunca más de 5 hojas al mismo tiempo.
 - El dispositivo de corte se pone en marcha automáticamente y destruye el papel.
 - Cuando la abertura de alimentación se queda libre, el dispositivo de corte se desconecta.

Desconectar la destruidora de documentos

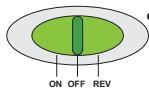

- Coloque el interruptor corredizo en la posición "OFF".

5 Solución de averías

Papel atascado

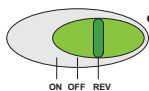

- Colocar el interruptor corredizo en la posición "REV".
Dividir en dos partes iguales la pila de papel.
- Colocar de nuevo el interruptor corredizo en la posición "ON/AUTO".
- No introducir más hojas de las indicadas.

Recipiente de papel cortado

Compruebe con regularidad el nivel de llenado del depósito para recortes y vacíelo a tiempo, ya que de otro modo se podrían producir fallos en el funcionamiento.

En caso de otros fallos, asegúrese de que el cabezal de corte esté correctamente colocado sobre el depósito de material cortado antes de informar a nuestro servicio postventa. Si se ha sobrecargado el motor, deje que la destruidora de documentos se enfríe entre 15 y 20 minutos antes de volver a ponerla en marcha.

6 Limpieza y cuidado

Apague la destruidora de documentos y extraiga el enchufe. Para proceder a la limpieza sólo se puede utilizar un paño suave y agua jabonosa suave. No debe entrar nada de agua en la máquina.

Cada aprox. 100 ciclos de trabajo aplique aceite de limpieza especial para destruidoras de documentos a través de la abertura de alimentación por todo el ancho del dispositivo cortador. Deje que el dispositivo cortador funcione durante unos segundos hacia atrás en la posición „REV“ sin papel. Con ello se sueltan partículas y polvo de papel.

7 Eliminación / Reciclaje

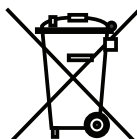

Los aparatos eléctricos y electrónicos usados contienen un gran número de materiales valiosos, aunque también sustancias nocivas necesarias para el funcionamiento y seguridad del aparato. En caso de manejo o eliminación incorrectos, estas sustancias pueden ser peligrosas para la salud de las personas y para el medio ambiente. No deseche los aparatos usados en la basura normal. Respete la normativa vigente en la actualidad y utilice los puntos de recogida para la devolución y gestión de aparatos eléctricos y electrónicos usados. Elimine todos los materiales de embalaje de forma respetuosa con el medio ambiente.

8 Datos técnicos

Tipo de corte	Corte en partículas
Tamaño de corte	4 x 38 mm
Clase de seguridad DIN 32757 – 1	3
Capacidad de corte DIN A4, 80 g/m²	5 hojas
Anchura de trabajo	220 mm
Velocidad de corte	87 mm/s
Conexión	220 - 240 V / 50 - 60 Hz
Modo de servicio	Servicio de corta duración
Tiempo máx. de conexión	3 min
Dimensiones Anch. x Prof. x Alt. (mm)	328 x 207 x 391
Peso	3,3 kg
Volumen del recipiente recolector	16 l

Declaración de conformidad de la CE

HSM GmbH + Co. KG, Austrasse 1 - 9, D-88699 Frickingen declara que en su concepción y construcción, el modelo puesto en circulación de la máquina denominada

Destrucción de documentos **HSM shredstar X5**

cumple los requisitos básicos de seguridad y salud establecidos en las siguientes directivas de la CE:

Directiva de baja tensión 2006 / 95 / CE

Directiva CEM 2004 / 108 / CE

Normas y especificaciones técnicas:

- EN 13857:2008
- EN 55014-2:1997 + A1:2001
- EN 61000-3-3:2008
- EN 55014-1:2006
- EN 61000-3-2:2006

Frickenen, 01.03.2010

Rolf Gasteier - Gerente Técnico

1 Utilização adequada, garantia

O aparelho destina-se exclusivamente para destruir pequenas quantidades de papel. Por favor, tenha atenção para que os papéis não contenham cliques. Os cliques podem danificar o mecanismo cortador.

O tempo de garantia para a destruidora de documentos é de 2 anos. A garantia perde a sua validade em caso de desgaste natural, danos por manuseio não adequado ou intervenções realizadas por terceiros.

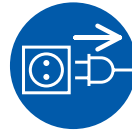

Em caso de danos ou de uma função não adequada, bem como antes da mudança de local, desligue a destruidora de documentos e retire a ficha eléctrica da tomada.



Os trabalhos de assistência apenas podem ser realizados pela assistência técnica HSM e pelos técnicos de assistência técnica dos nossos parceiros contratuais.

2 Instruções de segurança

- Antes de pôr a destruidora a funcionar leiam-se todas as instruções. As instruções serão guardadas para utilização posterior.
- Observar todas as instruções de segurança na própria destruidora de documentos!



Perigo de lesão

Não colocar as mãos na fenda para a introdução do papel.



Perigo de lesão pela força de tracção do aparelho.

Cabelos compridos, peças soltas de roupa, gravatas, lenços e braceletes nunca devem ser aproximados da fenda de introdução do papel. Não pode ser introduzido na destruidora de documentos nenhum material que forma argolas, por exemplo, fitas, cordéis, etc.



Perigo de queimaduras!

Não utilize produtos de limpeza ou latas de spray que contenham substâncias inflamáveis, pois estas substâncias poderão incendiar-se.



A destruidora de documentos deve ser colocada fora do alcance de crianças. Quando o destruidor de documentos funcionar deverá sempre estar um operador presente.

- Evitar a entrada de líquidos no aparelho.
- Tenha atenção para que a ficha possa ser facilmente retirada da tomada.
- Por favor, antes de inserir a ficha na tomada eléctrica, verificar se a tensão e a frequência da rede eléctrica correspondem às indicações na placa de características.
- A destruidora de documentos apenas deve ser instalada no interior e não pode estar posicionada na proximidade de um aquecedor ou de outra fonte térmica. As fendas de ventilação não podem estar obstruídas e têm de estar a uma distância de pelo menos 10 cm da parede ou dos móveis.

3 Vista geral



- 1 Recipiente de papel cortado
- 2 Fenda para a introdução
- 3 Comutador deslizante
- 4 Cabeça cortante
- 5 Adaptador (apenas necessário para Grã-Bretanha)

4 Pôr em funcionamento

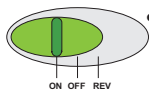

- Para o funcionamento automático, coloque o interruptor deslizante em "ON/AUTO".
A indicação „READY“ acende.



- Insira o papel a ser destruído na abertura de alimentação, contudo nunca mais de 5 folhas simultaneamente.
 - O mecanismo cortador começa a funcionar automaticamente, puxa o papel para dentro e destrói o mesmo.
 - Quando a abertura de alimentação estiver novamente livre, o mecanismo cortador desliga-se.

Desligar o destruidora de documentos

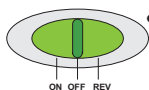

- Coloque o interruptor deslizante em "OFF".

5 Eliminação de falhas

Acumulação de papel

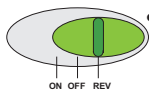

- Colocar o comutador deslizante em "REV".
Introduzir apenas metade do papel.
- Voltar a colocar o comutador deslizante em "ON/AUTO".
- Não introduzir mais papel que o permitido.

Recipiente de papel cortado

Verifique regularmente o nível de enchimento do recipiente dos recortes e esvazie-o antem-padamente, pois, caso contrário, poderão ocorrer falhas de funcionamento no mecanismo de corte.

Por favor, em caso de outras avarias, verifique se a cabeça de corte está colocada correctamente sobre o recipiente do material cortado antes de entrar em contacto com a assistência técnica. Em caso de sobrecarga do motor e antes da nova colocação em funcionamento, deixe a destruidora de documentos arrefecer durante aprox. 15 – 20 minutos.

6 Limpeza e conservação

Desligue a destruidora de documentos, retire a ficha da tomada. A limpeza só pode ser realizada com um pano macio e uma solução de água com produto de limpeza suave. Durante a limpeza não pode penetrar água no aparelho.

Após aprox. 100 ciclos de trabalho, aplique um pouco de óleo de limpeza especial para destruidoras de documentos através da abertura de alimentação ao longo de toda a largura sobre o mecanismo cortador. Deixe o mecanismo cortador funcionar para trás e sem papel durante alguns segundos na posição „REV“. O pó do papel e as partículas de sujidade são soltas.

7 Eliminação / reciclagem

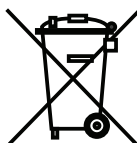

Os aparelhos eléctricos e electrónicos antigos ainda contêm vários materiais preciosos. Parcialmente, também contêm substâncias prejudiciais necessárias para o funcionamento e a segurança. Em caso de eliminação ou manutenção incorrecta, os mesmos podem ser prejudiciais para a saúde e para o meio ambiente. Nunca coloque os aparelhos antigos no lixo. Para isso, respeite as prescrições actualmente válidas e utilize os locais de recolha para a devolução e reciclagem de aparelhos antigos eléctricos e electrónicos. Entregue também todos os materiais de embalagem para uma eliminação ecológica.

8 Dados técnicos

Tipo de corte	Corte em partículas
Largura de corte	4 x 38 mm
Grau de segurança segundo	3
Capacidade de corte DIN A4, 80 g/m²	5 folhas
Largura de trabalho	220 mm
Velocidade média de corte	87 mm/s
Conexión	220 - 240 V / 50 - 60 Hz
Tipo de funcionamento	Funcionamento de curta duração
Tempo de funcionamento máx.	3 minutos
Dimensões LxPxA (mm)	328 x 207 x 391
Peso	3,3 kg
Volume do recipiente recolhedor	16 l

Declaração de Conformidade CE

HSM GmbH + Co. KG, Austrasse 1 - 9, D-88699 Frickingen vem por este meio declarar que a máquina descrita seguidamente

Destruidora de documentos **HSM shredstar X5**

corresponde, graças à sua concepção e tipo de construção, na versão lançada por nós, aos requisitos básicos de segurança e saúde das seguintes directivas UE apresentadas:

Directiva de baixa tensão 2006 / 95 / CE

Directiva CEM 2004 / 108 / CE

Normas e especificações técnicas utilizadas:

- EN 13857:2008
- EN 55014-1:2006
- EN 55014-2:1997 + A1:2001
- EN 61000-3-2:2006
- EN 61000-3-3:2008

Frickingen, 01.03.2010

Rolf Gasteier - Director técnico

1 Gebruik volgens de bestemming, garantie

Het toestel is uitsluitend voor het vernietigen van kleine hoeveelheden papier bestemd. Let erop dat er geen paperclips meer aan het papier zitten. Paperclips kunnen het snijwerk beschadigen.

De garantietijd voor de papiervernietiger bedraagt 2 jaar. Slijtage en schade door ondeskundige behandeling, natuurlijke slijtage resp. ingrepen door derden vallen niet onder de garantie.

2 Veiligheidsadviezen

- Voordat de papiervernietiger in werking wordt gesteld alle handleidingen lezen. Bewaar de handleidingen voor later gebruik.
- Alle op de papiervernietiger aangebrachte veiligheidsadviezen in acht nemen!



Gevaar voor verwondingen!

Niet in de gleuf van de papiertoevoeropening grijpen.



Gevaar voor verwondingen door intrekken.

Lange haren, losse kleding, stropdassen, sjaals, halskettingen en armbanden niet binnen het bereik van de papiertoevoeropening houden. Te vernietigen materiaal dat zich om het snijwerk kan winden, zoals bijv. banden, touwtjes etc. niet toevoeren.



Verbrandingsgevaar!

Gebruik geen reinigingsmiddelen of persluchtsproeiflessen die ontvlambare stoffen bevatten, omdat deze substanties ontvlambaar zijn.



De papiervernietiger niet door kinderen laten bedienen. De papiervernietiger alleen in aanwezigheid van een operator laten lopen.

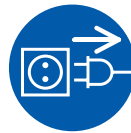

Schakel de papiervernietiger uit en trek de stekker uit het stopcontact in het geval van schade of als het toestel niet goed functioneert, voor een wisseling van plaats of reiniging.



Servicewerkzaamheden mogen alleen door de HSM-klantenservice en servicetechnici van onze dealers worden uitgevoerd.

- Zorg ervoor dat geen vloeistof op het apparaat terecht kan komen.
- Zorg ervoor dat de stekker goed bereikbaar is.
- Vooraleer u de stekker in het stopcontact steekt, dient u te controleren of de spanning en de frequentie van uw stroomnet met de gegevens op het typeplaatje overeenkomen.
- De papiervernietiger mag alleen binnen en niet in de buurt van een verwarmingselement of een andere warmtebron opgesteld worden. De ventilatiegleuven moeten vrij zijn en er moet een afstand tot de wand of tot meubelstukken van min. 10 cm. in acht genomen worden.

3 Overzicht

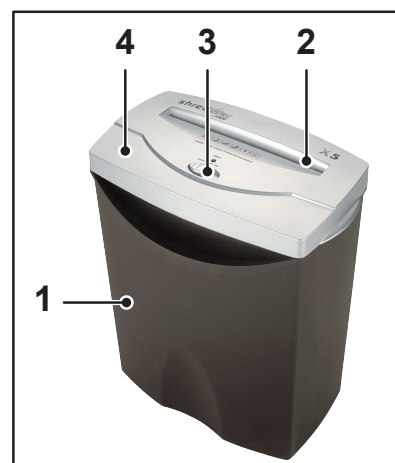

- 1 Papieropvangreservoir
- 2 Toevoeropening
- 3 Schuifschakelaar
- 4 Snijkop
- 5 Adapter (alleen vereist in Groot-Brittannië)

4 In gebruik nemen

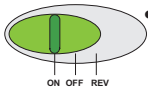

- Zet de schuifschakelaar voor automatische bedrijf op "ON/AUTO". De indicatie „READY“ gaat branden.



- Voer het papier, dat vernietigd moet worden, in het toestel, maar nooit meer dan 5 vellen tegelijk.
 - Het snijwerk start automatisch, trekt het papier naar binnen en vernietigt het.
 - Als de toevoeropening weer vrij is, schakelt het snijwerk uit.

Papiervernietiger uitschakelen

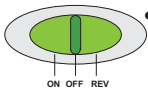

- Zet de schuifschakelaar op "OFF".

5 Verhelpen van storingen

Papieropstopping

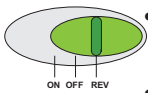

- Schuifschakelaar op "REV" zetten. Papier wordt eruit geschoven.
- Schuifschakelaar opnieuw op "ON/AUTO" zetten.
- Niet meer bladen dan toegestaan toevoeren.

Papieropvangreservoir

Controleer regelmatig de vulstand in het snijgoedreservoir en leeg deze op tijd, omdat er anders functiestoringen aan het snijwerk kunnen optreden.

Controleer bij andere storingen eerst of de snijkop goed op de snijgoedbak is geplaatst is, voordat u contact opneemt met onze klantendienst. Als de motor overbelast is, laat u de papiervernietiger ca. 15 – 20 min. afkoelen voordat u hem weer in gebruik neemt.

6 Reiniging, onderhoud

Papiervernietiger uitschakelen, stekker uit het stopcontact trekken. Het toestel enkel met een zachte doek en een milde zeepwateroplossing schoonmaken. Daarbij geen water in het toestel laten binnendringen.

Sproei telkens na ca. 100 werkcycli gangbare, speciale reinigungsolie voor papiervernietigers door de toevoeropening over de hele breedte in het snijwerk. Laat het snijwerk in stand „REV“ zonder papier een paar seconden achteruit lopen. Hierdoor worden papierstof en snippers verwijderd.

7 Afvoer / recycling



Oude elektrische en elektronisch apparaten bevatten vaak nog waardevolle materialen, maar voor een deel ook schadelijke stoffen, die nodig waren voor een goede en veilige werking van het apparaat.

Wanneer deze op een verkeerde wijze worden afgevoerd of gehanteerd kan dat gevaarlijk zijn voor de gezondheid van mensen en schade toebrengen aan het milieu. Gooi oude apparaten nooit bij het restafval. Houdt u zich aan de geldende voorschriften en maak gebruik van de verzamelpunten voor teruggave en hergebruik van oude elektrische en elektronische apparaten. Zorg er ook voor dat alle verpakkingsmaterialen terechtkomen op de daarvoor bestemde verzamelpunten, waar ze op milieuvriendelijke wijze kunnen worden verwerkt.

8 Technische specificaties

Wijze van snijden	Snippers
Grootte van de snippers	4 x 38 mm
Veiligheidsniveau DIN 32757 – 1	3
Snijvermogen DIN A4, 80 g/m²	5 bladen
Werkbreedte	220 mm
Snijnsnelheid	87 mm/s
Aaansluiting	220 - 240 V / 50 - 60 Hz
Bedrijfsmodus	kort bedrijf
Max. inschakelduur	3 min
Afmetingen BxDxH (mm)	328 x 207 x 391
Gewicht	3,3 kg
Volume van de opvangreservoir	16 l

EG-conformiteitsverklaring

HSM GmbH + Co. KG, Austrasse 1 - 9, D-88699 Frickingen verklaart hiermee dat de hierna beschreven machine papiervernietiger **HSM shredstar X5** op basis van zijn concept en constructie in de door ons op de markt gebrachte uitvoering aan de fundamentele veiligheids- en gezondheidseisen van de hierna vermelde EG-richtlijnen voldoet:

Laagspanningsrichtlijn 2006 / 95 / EG
EMC-richtlijn 2004 / 108 / EG

Toegepaste normen en technische specificaties:

- EN 13857:2008
- EN 55014-2:1997 + A1:2001
- EN 61000-3-3:2008
- EN 55014-1:2006
- EN 61000-3-2:2006

Frickingen, 01.03.2010

Rolf Gasteier - Technisch leider

1 Anvendelse i overensstemmelse med formålet, garanti

Apparatet er udelukkende beregnet til at makulere små mængder papir. Kontrollér, at papiret er uden clips. Clips kan beskadige skæreværket.

Garantitiden for makulatoren er på 2 år. Slid, skader på grund af ukorrekt behandling, naturlig slitage eller indgreb foretaget af andre er ikke omfattet af garantien.



Opstil makulatoren uden for børns rækkevidde. Lad kun makulatoren køre, når en betjeningsperson er til stede.

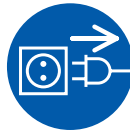

Sluk makulatoren, hvis den er beskadiget eller ikke fungerer korrekt, samt før den flyttes eller rengøres, og træk netstikket ud.



Servicearbejder må kun udføres af HSM-kundeservice og serviceteknikere fra vores kontraktpartnere.

- Undgå, at der trænger væsker ind i makulatoren.
- Sørg for, at det er nemt at nå netstikket.
- Kontrollér, at strømnettets spænding og frekvens svarer til oplysningerne på typeskiltet, før netstikket sættes i.
- Makulatoren må kun opstilles i rum og ikke i nærheden af en radiator eller en anden varmekilde. Ventilationsåbningen skal være fri, og der skal overholdes en afstand til væggen eller til møbler på min. 10 cm.

2 Sikkerhedsinstruktioner

- Læs driftsvejledningen, før makulatoren tages i drift, og bevar den til senere brug.
- Overhold alle sikkerhedshenvisninger, der er placeret på makulatoren.



Fare for kvæstelser!

Grib aldrig ind i spalten på papirtilførselsåbningen.



Fare for kvæstelser på grund af indtrækning!

Før ikke langt hår, løstsiddende tøj, slips, tørklæder, halskæder, armbånd osv. hen i nærheden af tilførselsåbningen. Makulér ikke materiale, som har tendens til at danne løkker, f.eks. bånd, sammensnøringer, blød plasticfolie.



Fare for forbrænding!

Anvend ikke rengøringsmidler eller sprayflasker med trykluft, som indeholder antændelige materialer, da disse substanser kan blive antændt.



3 Oversigt

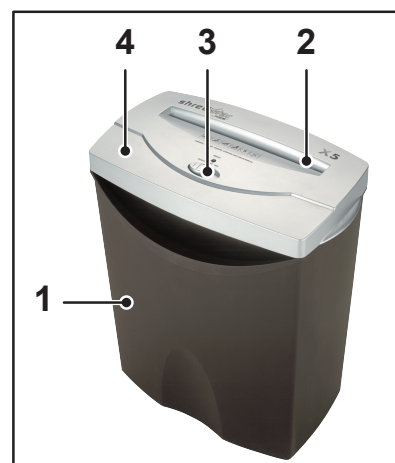

- 1 Affaldsbeholder
- 2 Åbning
- 3 Skydekontakt
- 4 Skærehovede
- 5 Adapter (kun påkrævet i Storbritannien)

4 Betjening

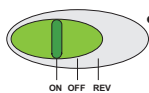

- Stil skydekontakten for automatisk drift på "ON/AUTO".
"READY"-visningen lyser.



- Før papiret, der skal makuleres, ind, men aldrig mere end 5 stykker samtidig.
 - Skæreværket starter automatisk, trækker papiret ind og makulerer det.
 - Når indføringsåbningen igen er fri, frakobles skæreværket.

Makuleringsmaskinen slukkes

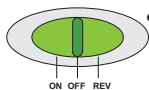

- Stil skydekontakten på "OFF".

5 Udbedring af fejl

Papirstop

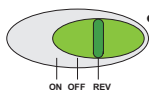

- Stil skydekontakten i positionen "REV".
Papirstaplen halveres.
- Stil igen skydekontakten i positionen "ON/AUTO".
- Tilføj ikke flere ark, end det er tilladt.

Affaldsbeholder

Kontrollér regelmæssigt, hvor meget der er i affaldsbeholderen, og tøm den rettidigt, da der ellers kan forekomme funktionsfejl på skæreværket.

Kontrollér ved andre fejl, om skærehovedet er sat korrekt på materialebeholderen, før vores kundeservice kontaktes. Lad makulatoren køle af i ca. 15 – 20 min., før den tages i drift igen, hvis motoren blev overbelastet.

6 Vedligeholdelse og pleje

Sluk for makulatoren, træk netstikket ud. Rengøringen må kun foretages med en blød klud og en mild sæbevandsopløsning. I den forbindelse må der ikke trænge vand ind i apparatet.

Sprøjt hver gang efter ca. 100 arbejds cykluser almindelig makulator-specialrengøringsolie ind i skæreværket gennem indføringsåbningen i hele dens bredde. Lad skæreværket køre baglæns uden papir i et par sekunder i positionen „REV“. Papirstøv og partikler løsnes.

7 Bortskaffelse / recycling

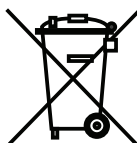

Gamle elektriske og elektroniske apparater indeholder ofte værdifulde materialer, men til dels også skadelige stoffer, der var nødvendige for funktionen og sikkerheden. Ved forkert bortskaffelse eller håndtering kan de være farlige for menneskers sundhed og miljøet. Bortskaf aldrig gamle apparater med restaffaldet. Overhold de aktuelt gældende forskrifter, og anvend samlesteder til tilbagelevering og genanvendelse af gamle elektriske og elektroniske apparater. Bortskaf også alle emballeringsmaterialer på en miljøvenlig måde.

8 Tekniske data

Snitart	partikelsnit
Snitstørrelse	4 x 38 mm
Sikkerhedstrin DIN 32757 – 1	3
Snitkapacitet DIN A4, 80 g/m²	5 ark
Arbejdsbredde	220 mm
Snithastighed	87 mm/s
Tilslutning	220 - 240 V / 50 - 60 Hz
Driftstype	Korttidsdrift
Maks. tilkoblingstid	3 min
Mål b x d x h (mm)	328 x 207 x 391
Vægt	3,3 kg
Volumen på affaldsbeholderen	16 l

EF-konformitetserklæring

HSM GmbH + Co. KG, Austrasse 1 - 9, D-88699 Frickingen erklærer hermed, at maskinen, der er betegnet nedenfor, makulator **HSM shredstar X5**

på grund af sin udformning og konstruktion i den udførelse, der er markedsført af os, opfylder de grundlæggende sikkerheds- og sundhedskrav i EF-direktiverne, der er anført efterfølgende:

Lavspændingsdirektiv 2006 / 95 / EF

EMC-direktiv 2004/108/EF

Anvendte normer og tekniske specifikationer:

- EN 13857:2008
- EN 55014-2:1997 + A1:2001
- EN 61000-3-3:2008
- EN 55014-1:2006
- EN 61000-3-2:2006

Frickingen, 01.03.2010

Rolf Gasteier - Teknisk leder

1 Ändamålsenlig användning, garanti

Apparaten är endast avsedd för små pappersmängder. Se till att inga gem sitter kvar på papperet.

Dokumentförstöraren har 2 års garanti. Garantin gäller inte för slitage, skador p.g.a. felaktig användning, naturligt slitage eller obehörigt ingrepp.



Ställ dokumentförstöraren utom räckhåll för barn. Dokumentförstöraren ska endast användas under uppsikt.

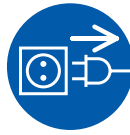

Om dokumentförstöraren uppvisar skador eller inte fungerar riktigt resp. om den ska flyttas eller rengöras: stäng av den och dra ut nätkontakten.



Servicearbeten får endast utföras av HSM kundtjänst eller service-tekniker från våra auktoriserade partner.

- Se till att det inte kommer in vätska i dokumentförstöraren.
- Se till att nätkontakten är lätt åtkomlig.
- Kontrollera att strömnätets spänning och frekvens stämmer överens med uppgifterna på typskylten innan nätkontakten ansluts.
- Makulatorens mått kun opstilles i rum og ikke i nærheden af en radiator eller en anden varmekilde. Luftslitsarna får inte täckas över, dokumentförstörarens avstånd till väggen eller till möbler måste vara minst 10 cm.

2 Säkerhetsanvisningar

- Läs igenom bruksanvisningen innan dokumentförstöraren används för första gången. Spara bruksanvisningen för senare bruk.
- Beakta alla säkerhetsanvisningar på dokumentförstöraren.



Risk för skador!

Stick aldrig in handen i inmatningsöppningen för papper.



Risk för skador – indragning!

Var försiktig med långt hår, vida klädesplagg, slipsar, halsdukar, hals- och armband etc. – risk för indragning i inmatningsöppningen. Mata inte in något material som kan bilda slingor, t.ex. band, snören, mjuk plastfolie.



Risk för brännskador!

Använd inga rengöringsmedel eller högtryckssprutor/-sprayflaskor som innehåller antändliga ämnen – brandrisk.



3 Översikt

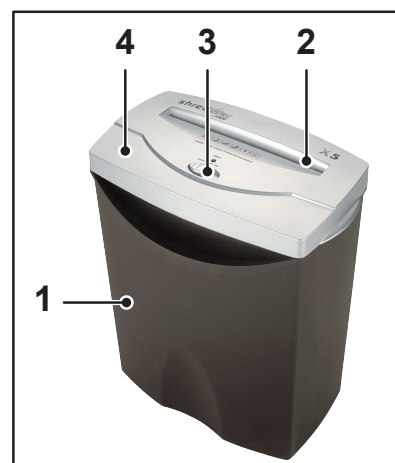

- 1 Pappersbehållare
- 2 Inmatningsspringa
- 3 Skjutbrytare
- 4 Skärhuvud
- 5 Adapter (krävs endast i Storbritannien)

4 Idrifttagande

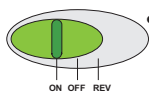

- Ställ skjutbrytaren på "ON/AUTO" för automatisk drift.
"READY"-indikatorn tänds.



- Mata in papperet, dock aldrig mer än 5 pappersark åt gången.
 - Skärverket startar automatiskt. Det drar in papperet och skär sönder det.
 - När det inte finns något papper kvar i inmatningsöppningen stängs skärverket av.

Frånslagning av dokumentförstöraren

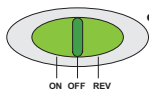

- Ställ skjutbrytaren på "OFF".

5 Störningsåtgärd

Pappersstopp

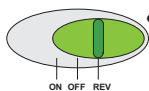

- Ställ skjutbrytaren i läge "REV". Halvera den inmatande mängden.
- Ställ skjutbrytaren åter i läge "ON/AUTO".
- Mata ej in fler blad än vad som är tillåtet.

Papperbehållaren

Kontrollera avfallsbehållaren regelbundet och töm den innan den blir för full, annars kan det uppstå funktionsstörningar i skärverket.

Vid andra störningar: kontrollera om skärhuvudet sitter rätt på behållaren innan du kontaktar vår kundservice. Om motorn har överbelastats: låt dokumentförstöraren svalna ca 15 – 20 minuter innan den startas igen.

6 Rengöring och skötsel

Stäng av dokumentförstöraren, drag ut nätkontakten. Använd endast en mjuk trasa och mild tvålatten för rengöringen. Det får inte komma in vatten i apparaten.

Spraya, efter ca 100 användningar, vanlig specialrengöringsolja för dokumentförstörare genom inmatningsöppningen; spraya över hela skärverkets bredd. Låt skärverket gå „bakåt“, i läge „REV“, några sekunder utan att mata in något papper. Pappersdamm och partiklar lossnar.

7 Avfallshantering / återvinning



Uttjänade elektriska och elektroniska apparater innehåller ofta, förutom värdefullt material, skadliga ämnen som var nödvändiga för apparatens funktion och säkerhet. Felaktig hantering och felaktigt omhändertagande kan leda till risker för miljö och hälsa. Släng inte uttjänade apparater i soporna. Följ gällande bestämmelser och använd insamlingsställena för återvinning av elektroniska och elektriska apparater. Ta även hand om förpackningsmaterialet på ett miljövänligt sätt.

8 Tekniska data

Skärsätt	Nedskärning till partiklar
Skärstorlek	4 x 38 mm
Säkerhetsnivå DIN 32757 – 1	3
Skärproduktivitet DIN A4, 80 g/m²	5 blad
Arbetsbredd	220 mm
Skärhastighet	87 mm/s
Anslutning	220 - 240 V / 50 - 60 Hz
Driftsätt	korttids
Max. inkopplingstid	3 min
Mått B x D x H (mm)	328 x 207 x 391
Vikt	3,3 kg
Pappersbehållarens volym	16 l

EG-försäkran om överensstämmelse

HSM GmbH + Co. KG, Austrasse 1 - 9, D-88699 Frickingen intygar härmed att nedan angiven maskin dokumentförstöraren **HSM shredstar X5** genom sin konstruktion och utformning och i det av oss levererade utförande uppfyller de grundläggande säkerhets- och hälsokraven i nedanstående EG-direktiv:

Lågspänningsdirektiv 2006 / 95 / EG

EMC-direktivet 2004 / 108 / EG

Tillämpade standarder och tekniska specifikationer:

- EN 13857:2008
- EN 55014-1:2006
- EN 55014-2:1997 + A1:2001
- EN 61000-3-2:2006
- EN 61000-3-3:2008

Frickingen, 01.03.2010

Rolf Gasteier - Teknisk chef

1 Tarkoituksenmukainen käyttö, takuu

Laite on tarkoitettu yksinomaan pienten paperimäärien silppuamiseen. Ole hyvä ja huolehdi siitä, että paperin seassa ei ole paperiliittimiä. Paperiliittimet voivat vahingoittaa leikkauslaitteistoa.

Paperisilppurin tuotevastuu-aika on 2 vuotta. Takuu ei kata kulumia, epäasianmukaisesta käytöstä johtuvia vaurioita, käytön aiheuttamaa kulumista tai kolmannen osapuolen kajoamista laitteeseen.



Paperisilppuria ei saa asettaa lasten ulottuville. Käyttäjän on oltava paikalla paperisilppurin käydessä.

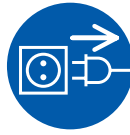

Katkaise paperisilppurista virta, jos siinä on vaurioita tai jos se toimii epäasianmukaisesti, sekä kun vaihdat sen paikkaa tai puhdistat sitä, irrota verkkopistoke.



Huoltotöitä saa suorittaa ainoastaan HSM-asiakaspalvelu ja sopimuskuppaneidemme huolto-tekniikot.

- Vältä nesteiden joutumista paperisilppuriin.
- Huomioi, että verkkopistokkeeseen pääsee helposti käsiksi.
- Tarkasta ennen verkkopistokkeen paikalleen asettamista, että sähköverkon jännite ja taajuus vastaavat tyyppikilven tietoja.
- Paperisilppuria saa käyttää vain sisätilassa, sitä ei kuitenkaan saa asettaa lämmittimen tai minkäänlaisen lämmönlähteen lähelle. Tuuletusrakoja ei saa peittää. Rakojen ja seinän tai huonekalujen välissä täytyy olla vähintään 10 cm:n väli.

2 Turvaohjeita

- Lue käyttöohje ennen paperisilppurin käyttöönottoa ja säilytä se myöhempää käyttöä varten.
- Noudata kaikkia paperisilppuriin kiinnitettyjä turvaohjeita.



Loukkaantumisvaara!

Älä kosketa paperinsyöttöaukon rakoa.



Loukkaantumisvaara sisäänvedosta!

Älä päästä hiuksia, löysiä vaatteita, kravatteja, huiveja, kaula- tai ranneketjuja tms. syöttöaukon lähelle. Älä silppua mitään materiaalia, jolla on taipumus muodostaa silmukoita, esim. hihnoja, naruja, kalvoja jne.



Palovammavaara!

Älä käytä puhdistusaineita tai paineilmapulloja, joissa on leimattavia aineita, koska nämä aineet voivat syttyä.



3 Yleiskatsaus

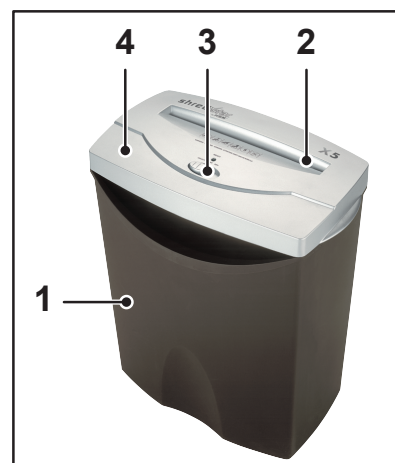

- 1 Silppusäiliö
- 2 Paperin syöttöaukko
- 3 Liukukytin
- 4 Leikkuuterä
- 5 Adapteri (tarvitaan vain Iso-Britanniassa)

4 Käyttöönotto

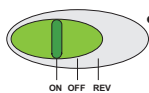

- Aseta liukukytin automaattikäyttöä varten asentoon "ON/AUTO". "READY"-ilmaisimien syttyä.



- Syötä silputtava paperi laitteeseen, kuitenkin ei koskaan enempää kuin 5 arkkiä kerralla.
 - Leikkauslaitteisto käynnistyy automaattisesti, vetää paperin sisään ja silppuaa sen.
 - Leikkauslaitteisto kytkeytyy pois, kun syöttöaukko on jälleen tyhjä.

Paperinsilppurin virran poiskytkentä

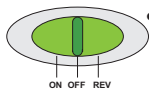

- Aseta liukukytin asentoon "OFF".

5 Häiriönpoisto

Paperitukos

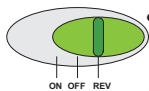

- Aseta liukukytin asentoon "REV". Puolita paperipino.
- Asta liukukytin uudelleen asentoon "ON/AUTO".
- Älä syötä laitteeseen sallittua enempää paperia.

Silpinkeruusäiliö

Tarkastakaa silppusäiliön täyttymisaste säännöllisesti ja tyhjentäkää se ajoissa, koska muuten leikkuulaitteistossa saattaa ilmetä toimintahäiriöitä.

Muiden häiriöiden kohdalla varmista ennen yhteydenottoa asiakaspalveluun, onko leikkauspää asetettu kunnolla silppusäiliön päälle. Jos moottoria ylikuormitettiin, anna paperinsilppurin jäähtyä n. 15 – 20 min ennen sen käyttöönottoa uudelleen.

6 Huolto ja hoito

Kytke paperikirjasilppuri pois päältä, irrota verkkopistoke. Puhdistuksen saa suorittaa vain puhtaalla liinalla ja miedolla saippualliuoksella. Laitteeseen ei saa joutua vettä.

Suihkuta aina n. 100 työsyklin jälkeen tavallista paperisilppuriin tarkoitettua erikoispuhdistusöljyä syöttöaukon kautta leikkauslaitteistoon se koko leveydelle. Anna leikkauslaitteiston käydä asennossa „REV“ joitakin sekunteja ilman paperia takaperin. Paperipöly- ja hiukkaset irtoavat.

7 Hävittäminen / kierrätys

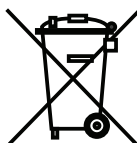

Käytetyt sähköiset ja elektroniset laitteet sisältävät monia yhä arvokkaita materiaaleja sekä osaksi myös haitallisia aineita, joita on tarvittu laitteiden toiminnan ja turvallisuuden varmistamiseen. Vääränlaisen hävittämisen ja käsittelyn yhteydessä ne voivat olla vaarallisia ihmisten terveydelle ja ympäristölle. Älä koskaan heitä käytettyjä laitteita kotitalousjätteen sekaan. Noudata kulloinkin voimassa olevia määräyksiä ja toimita vanhat elektroniset ja sähköiset laitteesi keräyspisteisiin kierrätettäväksi. Toimita kaikki pakkausmateriaalit hävitettäväksi ympäristöä säästävällä tavalla.

8 Tekniset tiedot

Silppuamismuoto	lyhyt silppu
Silpun koko	4 x 38 mm
Turvaluokitus DIN 32757 – 1	3
Silppuamisteho DIN A4, 80 g/m²	5 arkkiä
Työleveys	220 mm
Silppuamisnopeus	87 mm/s
Liitäntä	220 - 240 V / 50 - 60 Hz
Toimintatapa	Lyhytaikainen käyttö
maks. käyntiaika	3 min
Mitat L x S x K (mm)	328 x 207 x 391
Paino	3,3 kg
Silpinkeruusäiliön tilavuus	16 l

EU Vaatimustenmukaisuusvakuutus

HSM GmbH + Co. KG, Austrasse 1 - 9, D-88699 Frickingen vakuuttaa täten, että seuraavassa kuvattu kone Paperisilppuri **HSM shredstar X5**

vastaa toimittamisen aikaisessa varustuksessaan suunnittelultaan ja rakenteeltaan seuraavien EU-direktiivien perustavanlaatuisia turvallisuus- ja terveystahtimuksia:

Pienjännitedirektiivi 2006 / 95 / EY

EMC-direktiivi 2004/108/EY

Sovelletut standardit ja tekniset spesifikaatiot:

- EN 13857:2008
- EN 55014-1:2006
- EN 55014-2:1997 + A1:2001
- EN 61000-3-2:2006
- EN 61000-3-3:2008

Frickingen, 01.03.2010

Rolf Gasteier - Tekninen johta

1 Tiltenkt bruk, garanti

Apparatet er kun beregnet til makulering av små papirmengder. Påse at papiret er fritt for binders. Binders kan skade kutteverket.

Garantitiden for makuleringsmaskinen er 2 år. Slitasje, skader på grunn av feil behandling, naturlig slitasje hhv. inngrep fra tredjepart omfattes ikke av garantien.



Still makuleringsmaskinen utenfor rekkevidde for barn. La maskinen kjøre kun i nærvær av en operatør.

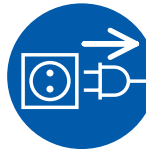

Slå av makuleringsmaskinen og trekk ut kontakten ved skader eller feilfunksjon samt før flytting eller rengjøring.



Servicearbeider må bare utføres av HSM-kundeservice og våre kontraktpartneres serviceteknikere.

- Forsikre deg om at nettstøpselet er lett tilgjengelig
- Kontroller at spenning og frekvens på ditt strømnett stemmer overens med spesifikasjonene på typeskiltet før du setter i nettstøpselet.
- Makuleringsmaskinen må kun brukes innendørs og ikke i nærheten av varmeelementer eller andre varmekilder. Ventilasjonsåpningene må være åpne, og det må være en avstand på min. 10 cm til vegger eller møbler.

2 Sikkerhetsinstruksjoner

- Les bruksanvisningen før du tar i bruk makuleringsmaskinen, og oppbevar den for senere bruk.
- Ta hensyn til sikkerhetsinstruksene som er plassert på makuleringsmaskinen!



Fare for personskader!

Grip aldri inn i sprekken på papirinnmatingsåpningen.



Fare for personskader på grunn av oppfanging!

Ikke beveg langt hår, løst antrekk, slips, sjal, hals- og armbånd etc. inn i området rundt papirinnmatingsåpningen. Ikke makuler noe materiale som har lett for å danne løkker, som f.eks. bånd, snorer, plastfolie.



Fare for forbrenning!

Ikke bruk noen rengjøringsmidler eller trykkluftflasker som inneholder antennerlige stoffer. Disse substansene kan selvantenne.



3 Oversikt

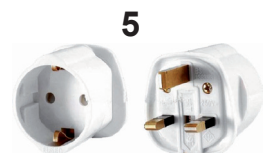
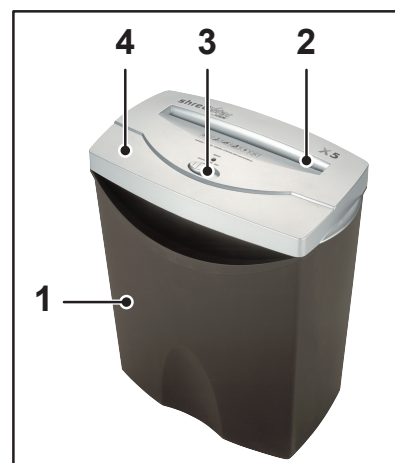

- 1 Beholder for makuleringsmasse
- 2 Mateåpning
- 3 Skyvebryter
- 4 Kuttehode
- 5 Adapter (kun nødvendig i Storbritannia)

4 Betjening

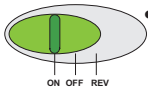

- Sett makuleringsbryteren på "ON/AUTO". "READY"-lampen tennes. Makuleringsmaskinen er klar til bruk.



- Mat inn papiret som skal makuleres, men aldri mer enn 5 ark samtidig.
 - Kutteverket starter automatisk, trekker inn papiret og makulerer det.
 - Når mateåpningen er fri igjen, slås kutteverket av.

Slå av makuleringsmaskinen

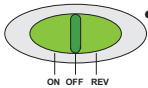

- Sett skyvebryteren på "OFF".

5 Feilretting

Papirtilstopping

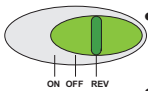

- Sett skyvebryteren i stilling "REV". Papiret skyves ut.
- Sett skyvebryteren på "ON" igjen.
- Ikke mat inn flere ark enn tillatt.

Beholderen for makuleringsmasse

Kontroller fyllenivået i makuleringsmassebeholderen regelmessig og tøm den til rett tid. Hvis dette ikke blir gjort, kan det oppstå funksjonsfeil på kutteverket.

Ved andre feil må du kontrollere om skjærehodet er satt riktig på beholderen for makuleringsmasse før du kontakter vår kundeservice. Hvis motoren ble overbelastet, må du la makuleringsmaskinen kjøle seg ned i ca. 15 – 20 min. før du slår den på nytt.

6 Rengjøring og vedlikehold

Slå av makuleringsmaskinen og tekk ut nettstøpselet. Rengjøring må bare utføres med en myk klut og en mild såpeløsning. Samtidig må det ikke komme vann i apparatet.

Etter ca. 100 arbeidssykluser må man sprøyte en standard spesialrengjøringsolje for makuleringsmaskiner gjennom mateåpningen i hele kutteverkets bredde. La kutteverket gå bakover i stilling "REV" uten papir i noen sekunder. Papirstøv og partikler løsner.

7 Deponering / resirkulering



Gamle elektriske og elektroniske apparater inneholder mange ganger materialer som fremdeles er verdifulle, men også skadelige stoffer, som var nødvendige for funksjonen og sikkerheten. Ved feil deponering eller håndtering kan disse stoffene være helsefarlige eller farlige for miljøet. Gamle apparater må aldri kastes i det vanlige husholdningsavfallet. Følg gjeldende forskrifter og benytt oppsamlingssteder for innsamling og gjenvinning av gamle elektriske og elektroniske apparater. Emballasjematerialet leveres også inn for miljøriktig deponering.

8 Tekniske data

Kuttemetode	Partikkelkutting
Kuttebredde	4 x 38 mm
Sikkerhetsnivå DIN 32757-1	3
Kutteeffekt DIN A4, 80 g/m ²	5 ark
Arbeidsbredde	220 mm
Kuttehastighet	87 mm/s
Tilkobling	220 - 240 V / 50 - 60 Hz
Driftsmåte	Korttids drift
Maks. innkoblingsvarighet	3 min
Mål BxDxH (mm)	328 x 207 x 391
Vekt	3,3 kg
Volum beholder for makuleringsmasse	16 l

EU-samsvarserklæring

HSM GmbH + Co. KG, Austrasse 1 - 9, D-88699 Frickingen erklærer med dette at følgende maskin

Makuleringsmaskin **HSM shredstar X5**

på grunnlag av den utforming og konstruksjon den var i da den ble satt i drift av oss, oppfyller grunnleggende krav til sikkerhet og helse i følgende EU-direktiver:

Lavspenningsdirektiv 2006 / 95 / EF

EMC-direktiv 2004 / 108 / EF

Anvendte normer og tekniske spesifikasjoner:

- EN 13857:2008
- EN 55014-1:2006
- EN 55014-2:1997 + A1:2001
- EN 61000-3-2:2006
- EN 61000-3-3:2008

Frickingen, 01.03.2010

Rolf Gasteier - teknisk leder

1 Użytkowanie zgodne z przeznaczeniem, gwarancja

Urządzenie jest przeznaczone wyłącznie do niszczenia niewielkich ilości papieru. Prosimy sprawdzić, czy papier nie zawiera spinaczy biurowych. Spinacze biurowe mogą uszkodzić mechanizm tnący.

Okres rękojmi na niszczarkę dokumentów wynosi 2 lata. Zużycie, uszkodzenia spowodowane niewłaściwą obsługą, naturalnym zużyciem lub ingerencjami osób trzecich nie podlegają gwarancji.

2 Wskazówki bezpieczeństwa

- Przed uruchomieniem niszczarki dokumentów należy przeczytać instrukcję obsługi i przechowywać ją do późniejszego użytku.
- Przestrzegać wszystkich informacji bezpieczeństwa umieszczonych na niszczarce dokumentów!



Niebezpieczeństwo obrażeń ciała!
Nigdy nie wkładać rąk w szczelinę doprowadzania papieru.



Niebezpieczeństwo zranienia w wyniku wciągnięcia!

Długie włosy, luźną odzież, krawaty, szale, naszyjniki, bransolety itp. zabezpieczyć przed dostaniem się do strefy szczeliny doprowadzania papieru. Nie niszczyć materiałów mających tendencję do tworzenia zapętleń, np. taśmy, sznurki, folia z tworzywa sztucznego itd.



Niebezpieczeństwo oparzenia!
Nie używać środków czyszczących ani butelek aerozolowych zawierających substancje palne - niebezpieczeństwo pożaru.



Ustawić niszczarkę dokumentów tak, aby znajdowała się ona poza zasięgiem dzieci. Stosować urządzenie tylko w obecności osoby obsługującej.

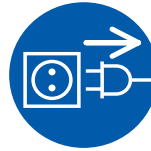

W razie uszkodzenia lub nieprawidłowego działania oraz przed przemieszczeniem lub czyszczeniem niszczarkę dokumentów należy wyłączyć i wyciągnąć wtyczkę sieciową z gniazda wtykowego.



Prace serwisowe może wykonywać tylko personel serwisowy HSM i technicy serwisowi naszych partnerów kontraktowych.

- Należy zapewnić łatwy dostęp do wtyczki sieciowej.
- Przed podłączeniem wtyczki sieciowej sprawdzić, czy napięcie i częstotliwość sieci elektrycznej zgadzają się z parametrami podanymi na tabliczce znamionowej.
- Niszczarkę dokumentów wolno ustawiać tylko wewnątrz pomieszczeń, nie wolno jej ustawiać w pobliżu grzejnika lub innego źródła ciepła. Otwory wentylacyjne muszą być odkryte i należy zapewnić minimalny odstęp 10 cm od ściany lub mebli.

3 Schemat poglądowy

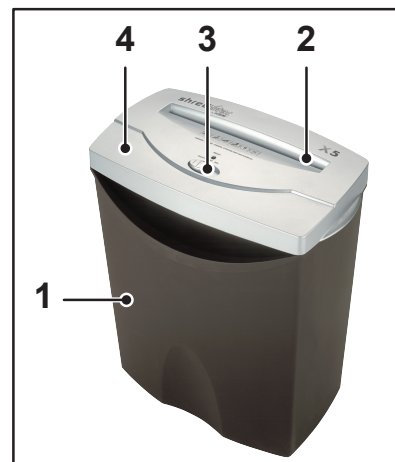

- 1 Pojemnik na ścinki
- 2 Szczelina doprowadzania papieru
- 3 Przełącznik suwakowy
- 4 Głowica mechanizmu tnącego
- 5 Adapter (wymagany tylko w Wielkiej Brytanii)

4 Obsługa

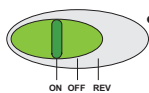

- Przesunąć przełącznik suwakowy w położenie „ON/AUTO”. Zapala się lampka kontrolna „READY” (gotowa).



- Wprowadzić papier, jednakże jednorazowo nie więcej niż 5 arkuszy.
 - Mechanizm tnący uruchamia się automatycznie, wciąga papier i niszczy go.
 - Po opróżnieniu szczeliny doprowadzania papieru mechanizm tnący wyłącza się.

Wyłączanie niszczarki dokumentów

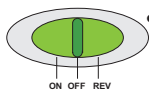

- Przesunąć przełącznik suwakowy na pozycję „OFF”.

5 Usuwanie zakłóceń

Zakleszczenie papieru

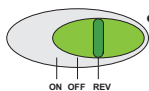

- Przesunąć przełącznik suwakowy w położenie „REV” (cofanie). Papier jest wysuwany.
- Ponownie przesunąć przełącznik suwakowy w położenie „ON/AUTO”.
- Jednorazowo wkładać tylko maks. dopuszczalną liczbę arkuszy papieru.

Przepelnienie pojemnika na ścinki

Sprawdzać regularnie stan napelnienia pojemnika na ścinki i opróżniać go na czas, aby uniknąć zakłóceń w działaniu mechanizmu tnącego.

W razie wystąpienia innych zakłóceń prosimy sprawdzić przed powiadomieniem naszego działu serwisowego, czy głowica mechanizmu tnącego jest prawidłowo założona na pojemnik na ścinki. W razie przeciążenia silnika, przed ponownym uruchomieniem niszczarki dokumentów poczekać ok. 15 – 20 min, aż urządzenie przestygnie.

6 Czyszczenie i konserwacja

Przed czyszczeniem niszczarkę dokumentów należy wyłączyć i wyciągnąć wtyczkę sieciową z gniazda wtykowego. Czyścić urządzenie tylko przy użyciu miękkiej ściereczki z dodatkiem łagodnego roztworu wody z mydłem. Uważać przy tym, aby do wnętrza urządzenia nie wniknęła woda.

Po każdym 100 cyklach roboczych stosować dostępny w handlu specjalny olej do czyszczenia niszczarek dokumentów, spryskując nim mechanizm tnący przez szczelinę doprowadzania papieru. Następnie przestawiając przełącznik suwakowy w położeniu „REV” (cofanie), na kilka sekund włączyć mechanizm tnący wstecz. Kurz i kawałki papieru są wtedy usuwane.

7 Usuwanie odpadów / recykling

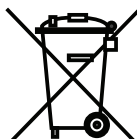

Stare urządzenia elektryczne i elektroniczne zawierają często jeszcze wartościowe materiały, jednakże również substancje szkodliwe, które były niezbędne do prawidłowego funkcjonowania i zachowania bezpieczeństwa. W przypadku niewłaściwego usuwania odpadów lub ich użytkowania mogą być one szkodliwe dla zdrowia ludzi oraz dla środowiska. Nie należy nigdy wrzucać starych urządzeń do pozostałych odpadów. Należy przestrzegać aktualnie obowiązujących przepisów i korzystać z punktów zbiorczych służących do zwrotu i utylizacji starych urządzeń elektrycznych i elektronicznych. Wszystkie opakowania powinny zostać poddane przyjaznemu dla środowiska unieszkodliwieniu.

8 Dane techniczne

Rodzaj cięcia	Szatkowanie w ścinki
Szerokość ścinek	4 x 38 mm
Stopień bezpieczeństwa DIN 32757 – 1	3
Wydajność cięcia DIN A4, 80 g/m ²	5 arkuszy
Szerokość wejścia	220 mm
Prędkość cięcia	87 mm/s
Zasilanie	220 - 240 V / 50 - 60 Hz
Tryb pracy	praca krótkotrwała
Maks. czas włączenia	3 min
Wymiary szer. x wys. x gł. (mm)	328 x 207 x 391
Masa	3,3 kg
Pojemność pojemnika na ścinki	16 l

Deklaracja o zgodności z normami WE

HSM GmbH + Co. KG, Austrasse 1 - 9, D-88699 Frickingen oświadcza niniejszym, że opisana poniżej niszczarka dokumentów **HSM shredstar X5** ze względu na jej koncepcję i budowę w wersji wprowadzonej przez producenta w obieg odpowiada zasadniczym wymogom bezpieczeństwa i zdrowotnym wymienionych poniżej dyrektyw WE:

Dyrektywa niskiego napięcia 2006 / 95 / WE

Dyrektywa kompatybilności elektromagnetycznej (EMC) 2004/108/WE

Zastosowane normy i specyfikacje techniczne:

- EN 13857:2008
- EN 55014-1:2006
- EN 55014-2:1997 + A1:2001
- EN 61000-3-2:2006
- EN 61000-3-3:2008

Frickingen, 01.03.2010

Rolf Gasteier - Kierownik ds. technicznych

1 Správné použití, odpovědnost za vady

Přístroj je výhradně určen ke skartování malých množství papíru. Dbejte prosím na to, aby papír byl zbaven kancelářských spon. Kancelářské spony mohou poškodit řezací mechaniku.

Záruční lhůta skartovačky je 2 roky. Opotřebení, škody v důsledku neodborné manipulace, přirozené opotřebení popř. zásahy z třetí strany nespadají pod plnění z odpovědnosti za vady.

2 Bezpečnostní pokyny

- Před uvedením skartovačky do provozu si přečtěte návod k obsluze a uschovejte jej pro pozdější použití.
- Dodržujte všechny bezpečnostní pokyny uvedené na skartovačce.



Nebezpečí úrazu!

Nikdy nesahejte do štěrbiny otvoru na přívod papíru.



Nebezpečí úrazu vtažením!

Dlouhé vlasy, volné části oděvu, vázanky, šály, řetízkové náhrdelníky a náramky atd. udržujte v bezpečné vzdálenosti od přírodního otvoru. Neskartujte materiál náchylný k tvorbě smyček, např. stuhy, šňůry použité k ovázání, umělohmotné fólie atd.



Nebezpečí popálení!

Nepoužívejte čisticí prostředky nebo tlakové rozprašovače (spreje), které obsahují zápalné látky. Tyto substance by se mohly vznítit.



Skartovačku instalujte mimo dosah dětí. Ponechávejte stroj spuštěný pouze za přítomnosti obsluhující osoby.

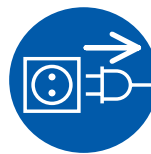

V případě poškození nebo závad, před přemístěním nebo čištěním skartovačku vypněte a vytáhněte síťovou zástrčku ze zásuvky.



Opravy skartovačky smí provést pouze zákaznický servis firmy HSM a servisní technici našich smluvních partnerů.

- Dbejte, aby byla síťová zástrčka snadno přístupná.
- Před připojením zástrčky k elektrické síti se přesvědčte o tom, zda se napěťové a kmitočtové hodnoty elektrické sítě shodují s údaji na typovém štítku.
- Skartovačku neinstalujte do úzkých prostorů a v blízkosti topných těles nebo jiných tepelných zdrojů. Větrací otvory musí být volné a je třeba dbát na dodržení vzdálenosti od stěny nebo od nábytku min. 10 cm.
- Dbejte, aby se do skartovačky nedostala žádná kapalina.

3 Přehled

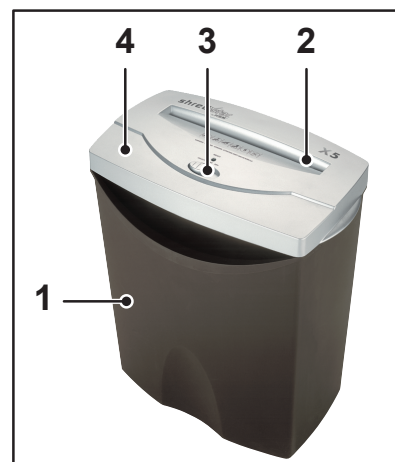

- 1 Odpadní nádoba
- 2 Otvor na přívod papíru
- 3 Posuvný spínač
- 4 Řezací hlava
- 5 Adaptér (potřebný pouze ve Velké Británii)

4 Uvedení do provozu

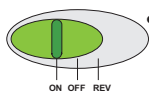

- Nastavte posuvný spínač na „ON/AUTO“.
Rozsvítí se indikace „READY“.



- Zavádějte papír ke skartování, ale nikdy víc než 5 listů současně..
 - Řezací mechanika se spouští automaticky, zatahuje papír a skartuje jej.
 - Když je přívodní otvor opět volný, vypne se řezací mechanika.

Vypnutí skartovacího stroje

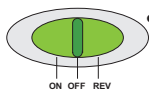

- Nastavte posuvný spínač na „OFF“.

5 Odstraňování poruch

Nahromadění papíru

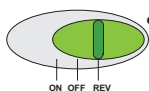

- Nastavte posuvný spínač do polohy „REV“.
Papír se vysune.
- Posuvný spínač opět nastavte do polohy „ON/AUTO“.
- Nezavádějte větší počet listů než je přípustno.

Odpadní nádoba plná

Pravidelně kontrolujte stav naplnění odpadní nádoby a vyprázdněte ji včas, jinak může dojít k funkčním poruchám na řezací mechanice.

V případě jiných závad zkontrolujte, zda je řezací hlava správně nasazena na odpadní nádobu. Učiňte tak dříve, než budete kontaktovat zákaznický servis. Pokud došlo k přetížení motoru, nechejte skartovačku před dalším použitím cca. 15 – 20 min. vychladnout.

6 Čištění a údržba

Vypněte skartovací stroj a zástrčku odpojte od sítě.

Pro čištění používejte pouze měkký hadr a mírný mýdlový roztok. Do přístroje přitom nesmí vniknout voda.

Nastříkejte vždy po asi 100 pracovních cyklech obvyklý speciální čisticí olej pro skartovače skrz přívodní otvor po celé jeho šířce na řezací mechaniku. Nechejte řezací mechaniku v poloze „REV“ několik sekund běžet nazpět bez papíru. Papírový prach a částice se uvolní.

7 Likvidace a recyklace

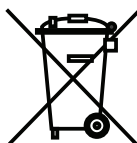

Staré elektrické a elektronické přístroje obsahují často kvalitní materiály, do určité míry ale také škodlivé látky, které bylo nezbytné použít pro funkci a bezpečnost přístrojů. Při nesprávné likvidaci nebo manipulaci mohou být tyto látky nebezpečné pro lidské zdraví a životní prostředí. Staré přístroje nikdy nelikvidujte v běžném odpadu. Dodržujte aktuální platné předpisy a používejte sběrná místa k odevzdání a recyklaci použitých elektrických a elektronických přístrojů. K ekologické likvidaci odevzdejte také veškerý obalový materiál.

8 Technické údaje

Typ řezu	částice
Velikost řezu	4 x 38 mm
Stupeň utajení DIN 32757 – 1	3
Řezný výkon DIN A4, 80 g/m ²	5 listů
Pracovní šířka	220 mm
Rychlost řezu	87 mm/s
Napájení	220 - 240 V / 50 - 60 Hz
Režim	krátkodobý provoz
max. doba zapnutí	3 min
Rozměry š x v x h (mm)	328 x 207 x 391
Hmotnost	3,3 kg
Objem odpadní nádoby	16 l

Prohlášení o shodě se směrnicemi ES

HSM GmbH + Co. KG, Austrasse 1 - 9, D-88699 Frickingen tímto prohlašuje, že uvedený stroj

Skartovačka **HSM shredstar X5**

odpovídá z hlediska své koncepce a konstrukce v námi prodávaném provedení základním požadavkům na bezpečnost a zdraví v souladu s níže uvedenými směrnicemi ES:

Směrnice o nízkém napětí 2006 / 95 / ES

Směrnice o elektromagnetické kompatibilitě 2004/108/ES

Použité normy a technické specifikace:

- EN 13857:2008
- EN 55014-1:2006
- EN 55014-2:1997 + A1:2001
- EN 61000-3-2:2006
- EN 61000-3-3:2008

Frickingen, 01.03.2010

Rolf Gasteier - Technický vedoucí

1 Správne použitie, zodpovednosť za nedostatky

Prístroj je výlučne určený na skartovanie malých množstiev papiera. Dbajte prosím na to, aby papier bol zbavený kancelárskych sponiek. Kancelárske spony môžu poškodiť rezací mechanizmus.

Záručná doba skartovacieho zariadenia je 2 roky. Opotrebenie, poškodenia v dôsledku neodborného zaobchádzania, prirodzené opotrebenie popr. zásahy z tretej strany nie sú zahrnuté do zodpovednosti za nedostatky.

2 Bezpečnostné pokyny

- Pred uvedením skartovačky do prevádzky si prečítajte návod na použitie a odložte ho pre neskoršie použitie.
- Dodržiavajte všetky bezpečnostné pokyny, uvedené na skartovačke!



Nebezpečenstvo úrazu!

Nikdy nesiahajte do štrbiny otvoru na prívod papiera.



Nebezpečenstvo úrazu vtiahnutím!

Dlhé vlasy, voľné časti odevu, viazanky, šály, náhrdelníky a retiazkové náramky atď. udržiavajte v bezpečnej vzdialenosti od otvoru na vkladanie papiera. Neskartujte materiál, ktorý je náchylný ku tvorbe slučiek, napr. stuhy, motúzy, umelohmotné fólie atď.



Nebezpečenstvo popálenia!

Nepoužívajte čistiace prostriedky alebo tlakové rozprašovacie nádoby, ktoré obsahujú horľavé látky, keďže tieto substancie by sa mohli vznietiť.



Skartovačku inštalujte mimo dosahu detí. Stroj nechajte bežať len v prítomnosti osoby, ktorá ho obsluhuje.

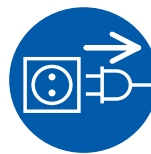

V prípade poškodenia alebo nesprávnej funkcie skartovačky, ako aj pred zmenou miesta jej uloženia alebo čistením, skartovačku vypnite a vytahnite zástrčku zo zásuvky.



Servisné práce smie robiť len zákaznícky servis HSM a servisní technici našich zmluvných partnerov.

- Zabezpečte, aby sa sieťová zástrčka dala ľahko dosiahnuť.
- Pred zastrčením zástrčky do sieťovej zásuvky skontrolujte, či sa napätie a frekvencia vašej el. siete zhodujú s údajmi na typovom štítku stroja.
- Skartovací stroj sa nesmie inštalovať v blízkosti vyhrievacích telies alebo iných zdrojov tepla. Vetracie štrbiny musia byť voľné a musí sa dodržať vzdialenosť od steny alebo nábytku min. 10 cm.
- Dbajte, aby sa do skartovačky nedostali žiadne kvapaliny.

3 Přehled

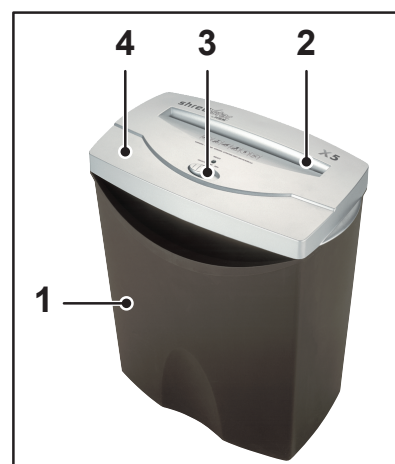

- 1 Nádoba na odrezky
- 2 Otvor na prívod papiera
- 3 Posuvný spínač
- 4 Rezacia hlava
- 5 Adaptér (potrebný len vo Veľkej Británii)

4 Obsluha

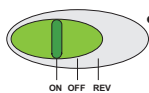

- Nastavte posuvný spínač na „ON/AUTO“.
Rozsvieti sa indikácia „READY“.



- Zavádzajte papier na skartovanie, ale nikdy viac ako 5 listov súčasne.
 - Rezací mechanizmus sa spúšťa automaticky, zaťahuje papier a skartuje ho.
 - Ak je prírodný otvor opäť voľný, vypne sa rezací mechanizmus.

Vypnutie skartátora

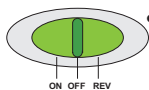

- Nastavte posuvný spínač na „OFF“.

5 Odstraňovanie porúch

Zahltenie papierom

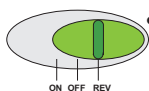

- Nastavte posuvný spínač do polohy „REV“.
Papier sa vysunie.
- Posuvný spínač opäť nastavte do polohy „ON/AUTO“.
- Nezasúvajte viac listov než je dovolené.

Nádoba na odrezky plná

Pravidelne kontrolujte stav naplnenia nádoby na odrezky a vyprázdňte ju včas, ináč môže dôjsť k funkčným poruchám na rezacom mechanizme.

Pri iných poruchách pred oznámením poruchy zákazníkemu servisu skontrolujte, či je rezacia hlava správne nasadená na odpadovú nádobu. Ak bol preťažený motor, nechajte skartovačku pred opätovným uvedením do prevádzky vychladnúť cca 15 – 20 minút.

6 Čistenie a údržba

Vypnite skartovačku a zástrčku odpojte od siete.

Na čistenie používajte iba mäkkú handru a slabý mydlový roztok. Pritom nesmie do prístroja vniknúť žiadna voda.

Nastriekajte vždy po asi 100 pracovných cykloch obvyklý špeciálny čistiaci olej pre skartátory cez prírodný otvor po celej jeho šírke na rezací mechanizmus. Nechajte rezací mechanizmus v polohe „REV“ niekoľko sekúnd bežať naspäť bez papiera. Papierový prach a častice sa uvoľnia.

7 Likvidácia / recyklácia

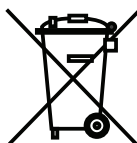

Odpad z elektrických a elektronických prístrojov a zariadení obsahuje ešte množstvo cenných materiálov, sčasti však aj škodlivé látky, ktoré boli potrebné pre činnosť a bezpečnosť týchto zariadení. V prípade nesprávnej likvidácie alebo manipulácie môžu predstavovať nebezpečenstvo pre zdravie človeka a životné prostredie. Tieto prístroje a zariadenia nikdy nedávajte do netriedeného odpadu. Dodržiavajte aktuálne platné predpisy a na odovzdanie a zhodnotenie odpadu z elektrických a elektronických prístrojov a zariadení využívajte zberne odpadu. Ak obalové materiály odovzdajte na likvidáciu v súlade s ochranou životného prostredia.

8 Technické údaje

Typ rezu	častice
Dĺžka rezu	4 x 38 mm
Stupeň utajenia DIN 32757 – 1	3
Výkon rezu DIN A4, 80 g/m ²	5 listov
Pracovná šírka	220 mm
Rezacia rýchlosť	87 mm/s
Napájanie	220 - 240 V / 50 - 60 Hz
Režim	krátkodobá prevádzka
max. doba zapnutia	3 min
Rozmery š x v x h (mm)	328 x 207 x 391
Hmotnosť	3,3 kg
Objem odpadovej nádoby	16 l

Prehlásenie o zhode so smernicami ES

HSM GmbH + Co. KG, Austrasse 1 - 9, D-88699 Frickingen týmto prehlasuje, že v ďalšom texte popísaný stroj skartovacie zariadenie **HSM shredstar X5** na základe svojej koncepcie a konštrukcie, v prevedení, ktoré sme uviedli na trh, spĺňa základné bezpečnostné predpisy a požiadavky na ochranu zdravia podľa následne uvedených smerníc ES:

Smernica o nízkom napätí 2006 / 95 / ES

Smernica o elektromagnetickej znášateľnosti 2004 / 108 / ES

Použité normy a technické špecifikácie:

- EN 13857:2008
- EN 55014-1:2006
- EN 55014-2:1997 + A1:2001
- EN 61000-3-2:2006
- EN 61000-3-3:2008

Frickingen, 01.03.2010

Rolf Gasteier - technický vedúci

1 Sihipärane kasutamine, garantii

Seade on mõeldud vaid väikeste paberikoguste hävitamiseks. Palun jälgige, et paberil ei oleks küljes klambreid. Klambrid võivad kahjustada lõiketerasid.

Paberipurustaja garantiaeg on 2 aastat. Garantii alla ei kuulu kulumine, mittenõuetekohasest kasutusest tekkinud kahjustused, loomulik kulumine või muutmine.

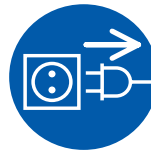

Rikke või nõuetele mittevastava töötamise korral, samuti enne kohavahetust või puhastamist, lülitage paberipurustaja välja ning eemaldage pistik vooluvõrgust.



Hooldusteenuseid võivad läbi viia vaid HSM-i klienditeenindus ning meie lepingupartnerite hooldustehnikud.

2 Ohutusjuhised

- Enne paberipurustaja kasutamist lugege palun läbi kasutusjuhend ning säilitage see hilisemaks kasutamiseks.
- Pidage silmas kõiki paberipurustajale paigutatud ohutusjuhiseid!



Vigastusoh!

Ärge pange kätt mitte kunagi paberilõikeavasse.



Vigastusoh sissetõmbamisel!

Hoidke lahtised juuksed, avar riietus, lipsud, sallid ning kaela- ja käeketid paberipurustaja lõikeavast eemal. Ärge purustage kergesti keerduvaid materjale, nagu nt paelu, nõõre, plastkilet.



Põletusoh!

Ärge kasutage kergsüttivaid aineid sisaldavaid puhastusvahendeid või survepihusteid. Need ained võivad süttida.



Hoidke paberipurustajat lastele kättesaamatus kohas. Ärge lahuge masina juurest selle töötamise ajal.

- Hoolitsege selle eest, et võrgupistikule oleks kerge juurde pääseda.
- Veenduge enne pistiku sisestamist, et vooluvõrgu pinge ja sagedus ühtiks andmetega seadme tüübisildil.
- Paberipurustajat tohib kasutada vaid siseruumides ja seda ei tohi asetada radiaatori või mõne muu soojusallika lähedusse. Õhutavad peavad olema vabad ja vahemaa mööblist või seinast peab olema vähemalt 10 cm.
- Jälgige, et paberipurustajasse ei satuks vett.

3 Ülevaade

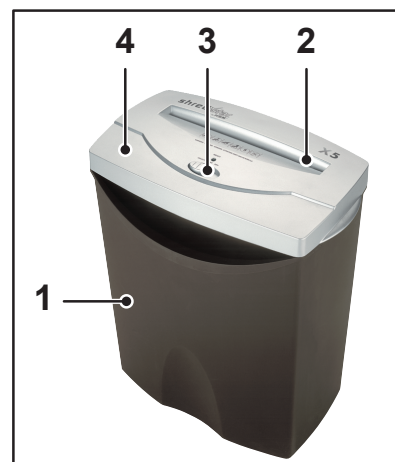

- 1 Jäätmekast
- 2 Toiteava
- 3 Lükandlüliti
- 4 Lõikepea
- 5 Adapter (vajalik ainult Suurbritannias)

4 Käsitsemine

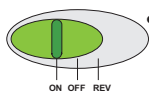

- Asetage lükandlüli asendisse ON/AUTO.

Süttib näit READY. Paberipurustaja on töövalmis.



- Asetage purustatav paber sisse, aga mitte kunagi üle 5 lehe korraga.

➤ Lõikeseade käivitub automaatselt, tõmbab paberi sisse ja purustab selle.

➤ Kui toiteava on taas tühi, lülitub lõikeseade välja.

Paberipurustaja väljalülitamine

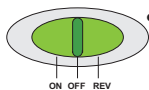

- Asetage lükandlüli asendisse OFF.

5 Tõrgete kõrvaldamine

Paberiummistus

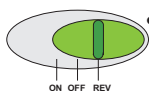

- Asetage lükandlüli asendisse REV. Paber lükatakse välja.

- Asetage lükandlüli taas asendisse "ON/AUTO".

- Ärge asetage toiteavasse rohkem lehti, kui lubatud.

Jäätmekast

Kontrollige regulaarselt jäätmekasti täitetaset ja tühjendage see õigeaegselt, kuna muidu võivad tekkida lõikeseadmel funktsioonitõrked.

Teiste tõrgete puhul kontrollige palun enne klienditeenindusega kontakteerumist, kas lõikepea asetseb korralikult jäätmekastil. Kui mootor on ülekoormatud, laske paberipurustajal enne järgmist kasutamist 15 – 20 min jahtuda.

6 Puhastus ja hooldus

Lülitage paberipurustaja välja ning eemaldage pistik vooluvõrgust. Paberipurustajat võib puhastada vaid pehme lapi ja õrna seebilahusega. Seejuures ei tohi vesi sattuda seadme sisemusse.

Pritsige pärast umbes 100 töötükli standardset paberipurustaja spetsiaalset puhastusõli toiteava kaudu kogu laiuses lõikeseadmele. Laske lõikeseadmel asendis REV mõni sekund tagurpidi töötada. Eralduvad paberitõlm ja -osakesed.

7 Jäätmekäitlus / taaskasutus

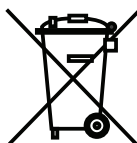

Vanad elektri- või elektroonikaseadmed sisaldavad veel mitmesugust väärtuslikku materjali, ent neis sisaldub ka talitluseks ja ohutuseks vaja läinud kahjulikke aineid. Vale jäätmekäitluse või käsitlemise korral võivad

need ohustada inimeste tervist ja keskkonda. Ärge suunake vanu seadmeid kunagi olmejäätmetesse. Järgige parajasti kehtivaid eeskirju ja kasutage elektri- ja elektroonikaseadmete tagastamise ja taaskasutuse kogumispunkte. Suunake ka kõik pakendimaterjalid keskkonnasõbralikku jäätmekäitlusse.

8 Tehnilised andmed

Purustamisviis	Tükeldamine
Lõike laius	4 x 38 mm
Turvatase DIN 32757-1	3
Lõiketulemus DIN A4, 80 g/m²	5 leht
Lõikeava laius	220 mm
Purustamiskiirus	87 mm/s
Elektriühendus	220 - 240 V / 50 - 60 Hz
Käitusviis	Lühiajaline käitus
maks sisselülituskestus	3 min
Mõõdud L x S x K (mm)	328 x 207 x 391
Kaal	3,3 kg
Jäätmete mahuti maht	16 l

EL-i vastavussertifikaat

HSM GmbH + Co. KG, Austrasse 1 - 9, D-88699 Frickingen kinnitab käesolevaga, et meie järgnevalt kirjeldatud masina paberipurustaja **HSM shredstar X5** turule toodud mudeli kontseptsioon ja ehitus vastavad allpool loetletud asjaomastele EÜ direktiivide ohutus- ja tervise-nõuetele.

Madalpinge-direktiiv 2006 / 95 / EÜ
EMÜ direktiiv 2004/108/EÜ

Rakendatud normid ja tehnilised spetsifikatsioonid:

- EN 13857:2008
- EN 55014-1:2006
- EN 55014-2:1997 + A1:2001
- EN 61000-3-2:2006
- EN 61000-3-3:2008

Frickingen, 01.03.2010

Rolf Gasteier - tehniline juhataja

1 Tinkamas naudojimas, garantija

Aparatas skirtas naikinti tik nedidelius popieriaus kiekius. Pasirūpinkite, kad popierius būtų be sąvaržėlių. Jos gali sugadinti pjaustymo mechanizmą.

Dokumentų naikikliui suteikiama 2 metų garantija. Garantija nesuteikiama prietaisui nusidėvėjus, sugedus dėl netinkamo naudojimo, natūraliai susidėvėjus arba įsikišus tretiesiems asmenims.

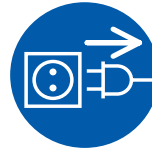

Jei dokumentų naikinimo prietaisas sugedo ar veikia netinkamai, o taip pat, jei norite perkelti jį į kitą vietą arba išvalyti, tuomet išjunkite prietaisą iš elektros tinklo.



Serviso darbus gali atlikti tik HSM klientų aptarnavimo tarnyba ir mūsų partnerių servisų technikai.

2 Saugumo nuorodos

- Prieš pradėdami naudoti dokumentų naikinimo prietaisą, perskaitykite naudojimo instrukciją. Saugokite ją, kad ir vėliau galėtumėte pasinaudoti.
- Atkreipkite dėmesį į visas ant prietaiso esančias saugumo nuorodas!



Susižalojimo pavojus!

Niekada nekiškite pirštų į popieriaus padavimo angą.



Gali įtraukti ir sunkiai sužaloti!

Jeigu turite ilgus plaukus, dėvite laisvus rūbus, kaklaraištį, šaliką, nešiojate grandinėles, apyrankes ir t. t., saugokitės, kad šie nepatektų į popieriaus padavimo angą. Nenaikinkite jokių medžiagų, kurios gali apsivynioti, pvz., juostų, virvelių, plastikinių folijų.



Gaisro pavojus!

Nenaudokite valymo priemonių arba purškiamų flakonų, kuriuose yra degių medžiagų. Šios medžiagos gali užsiliepsnoti.



Dokumentų naikinimo prietaisą laikykite atokiau nuo vaikų. Prietaisą įjunkite tik esant jį prižiūrinčiam asmeniui.

3 Apžvalga

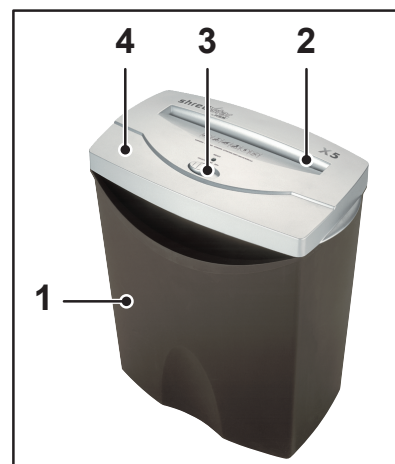

- 1 Atliekų dėžė
- 2 Popieriaus padavimo anga
- 3 Slankusis jungiklis
- 4 Naikiklio viršutinė dalis
- 5 Adapteris (reikalingas tik Didžiojoje Britanijoje)

4 Valdymas

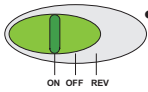

- Nustatykite slankujį jungiklį į padėtį „ON/AUTO“.
- Įsiziębs užrašas „READY“. Dokumentų naikiklis paruoštas eksploatacijai.



- Dėkite sunaikinimui skirtą popierių, tačiau ne daugiau nei 5 lapus vienu metu.
- Pjaustymo mechanizmas įsijungs automatiškai, įtrauks popierių ir jį sunaikins.
- Kai popieriaus nebedėsite, pjaustymo mechanizmas vėl išsijungs.

Dokumentų naikiklio išjungimas

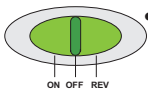

- Nustatykite slankujį jungiklį į padėtį „OFF“.

5 Gedimų šalinimas

Popieriaus kamštis

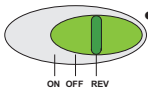

- Nustatykite slankujį jungiklį į padėtį „REV“.
- Popierius bus išstumtas atgal.
- Perjunkite slankujį jungiklį atgal į padėtį „ON/AUTO“.
- Nedėkite daugiau lapų nei leistina.

Atliekų dėžė

Reguliariai tikrinkite atliekų dėžę ir laiku ją ištuštinkite, priešingu atveju gali sutrikti pjovimo mechanizmo veikimas.

Atsiradus kitiems trikdžiams, prieš kreipdamiesi į mūsų klientų aptarnavimo tarnybą, patikrinkite, ar ant atliekų dėžės teisingai uždėta dokumentų naikinimo prietaiso viršutinė dalis. Jei buvo perkrautas variklis, prieš vėl naudodami prietaisą, palaukite apie 15–20 min., kol šis atvės.

6 Valymas ir techninė priežiūra

Išjunkite dokumentų naikinimo prietaisą iš elektros tinklo. Valyti galima tik minkšta šluoste ir švelniu muiluoto vandens tirpalu. Saugokite, kad į prietaisą nepatektų vandens.

Maždaug kas 100 darbinių ciklų įpurškite per visą padavimo angą į pjaustantį mechanizmą specialios valančios alyvos, skirtos dokumentų naikikliams. Nustatę padėtį „REV“, paleiskite pjaustymo mechanizmą kelioms sekundėms atgaline eiga. Tokiu būdu bus pašalintas popieriaus kamštis ir jo gabaliukai.

7 Utilizavimas / perdirbimas



Senuose elektros ir elektroniniuose prietaisuose yra daug vertingų medžiagų, tačiau juose taip pat yra kenksmingų elementų, kurie buvo reikalingi užtikrinti prietaiso veikimą ir saugumą. Netinkamai utilizuoti arba naudojami, jie gali būti pavojingi žmogaus sveikatai ir aplinkai. Prietaiso niekada neišmeskite kartu su buitinėmis atliekomis. Atsižvelkite į oficialius potvarkius ir kreipkitės dėl elektros ir elektroninių prietaisų atidavimo ir panaudojimo jų surinkimo punktus. Visas pakuotės medžiagas taip pat utilizuokite aplinkai saugiu būdu.

8 Techniniai duomenys

Pjūvio tipas	Pjaustymas gabaliukais
Pjūvio plotis	4 x 38 mm
Saugumo lygis DIN 32757-1	3
Pjovimo galia DIN A4, 80 g/m ²	5 lapai
Angos plotis	220 mm
Pjaustymo greitis	87 mm/s
Prijungimas	220 - 240 V / 50 - 60 Hz
Režimas	Trumpalaikis režimas
Maks. veikimo periodas	3 min.
Matmenys ilgis x plotis x gylis (mm)	328 x 207 x 391
Svoris	3,3 kg
Atliekų dėžės talpa	16 l

EB atitikties sertifikatas

HSM GmbH + Co. KG, Austrasse 1 - 9, D-88699 Frickingen šiuo dokumentu patvirtina, kad toliau aprašytas prietaisas,

dokumentų naikiklis **HSM shredstar X5**

atsižvelgiant į mūsų rinkai pristatytos versijos koncepciją ir konstrukciją, atitinka žemiau išvardytų EB direktyvų esminius sveikatos ir saugos reikalavimus:

Žemos įtampos direktyva 2006 / 95 / EB

EMS direktyva 2004 / 108 / EB

Taikytos normos ir techninės specifikacijos:

- EN 13857:2008
- EN 55014-2:1997 + A1:2001
- EN 61000-3-3:2008
- EN 55014-1:2006
- EN 61000-3-2:2006

Frickingen, 01.03.2010

Rolf Gasteier - Technikos vadovas

1 Noteikumiem atbilstoša lietošana, garantija

Ierīce ir paredzēta tikai un vienīgi neliela papīra daudzuma smalcināšanai. Lūdzu, pārbaudiet, lai papīrs būtu bez saspaudēm. Saspraudes var sabojāt griešanas mehānismu.

Dokumentu smalcinātāja garantijas laiks ir 2 gadi. Garantija neattiecas uz nodilumu, bojājumiem, kas radušies nepareizas lietošanas, dabīga nolietojuma vai trešo personu izdarītu ierīces izmaiņu rezultātā.

2 Drošības norādījumi

- Pirms sākt dokumentu smalcinātāja lietošanu, izlasiet lietošanas instrukciju un saglabāiet to vēlākai izmantošanai.
- Ievērojiet visus dokumentu smalcinātājam piestiprinātos drošības norādījumus!



Savainošanās risks!

Nelieciet rokas papīra padeves spraugā.



Savainošanās risks ieraujot!

Neļaujiet gariem matiem, brīvam apģērbam, kaklasaitēm, šallēm, kakla un rokas ķēdītēm utt. nokļūt papīra padeves tuvumā. Nesmalciniet materiālus, kuri var savilkties cilpās, piem., lentes, auklas, plēve.



Apdedzināšanās risks!

Neizmantojiet tīrīšanas līdzekļus vai saspīstā gaisa aerosola pudelītes, kas satur uzliesmojošas vielas. Šīs substances var aizdegties.



Dokumentu smalcinātāju uzstādiet bērniem nepieejamā vietā. Atstājiet ierīci ieslēgtu tikai apkalpojošā persona klātbūtnē.

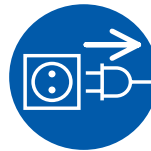

Izslēdziet dokumentu smalcinātāju un atvienojiet kontaktdakšu, ja smalcinātājam ir bojājumi vai darbības traucējumi, kā arī pirms uzstādīšanas vietas nomaiņas vai tīrīšanas.



Apkopes darbus drīkst veikt tikai HSM klientu dienests un mūsu sadarbības partneru servisa tehniķi.

- Pārliecinieties, ka kontaktdakša ir vieglai aizsniedzama.
- Pirms kontaktdakšas pieslēgšanas pārbaudiet, vai Jūsu elektrotīkla spriegums un frekvence atbilst datiem datu plāksnītē.
- Dokumentu smalcinātāju drīkst uzstādīt tikai slēgtās telpās, un tā, lai tas neatrastos radiatora vai cita siltuma avota tuvumā. Ventilācijas spraugām ir jābūt brīvām un jāatrodas vismaz 10 cm attālumā no sienas vai mēbelēm.
- Uzmaniet, lai dokumentu smalcinātājā neiekļūtu šķidrums.

3 Pārskats

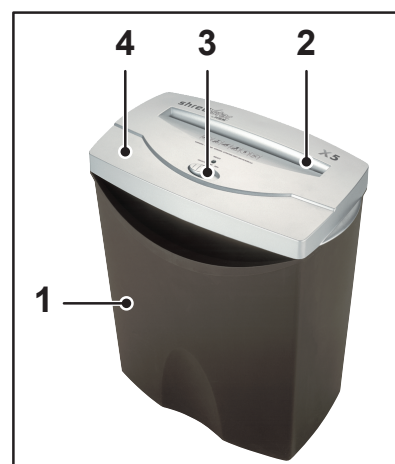

- 1 Papīrgrozs
- 2 Padeves atvere
- 3 Bīdāmais slēdzis
- 4 Griešanas mehānisma augšdaļa
- 5 Adapters (nepieciešams tikai Lielbritānijā)

4 Lietošana

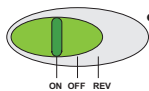

- Pārslēdziet bīdāmo slēdzi uz "ON/AUTO". Iedegas "READY" indikators. Dokumentu smalcinātājs ir darba gatavībā.



- Ielieciet smalcināmo papīru, bet nekad vairāk par 5 lapām vienlaikus.
 - Griešanas mehānisms sāk darboties automātiski, ieviek papīru un to sasmalcina.
 - Kad padeves atvere atkal ir brīva, griešanas mehānisms izslēdzas.

Dokumentu smalcinātāja izslēgšana

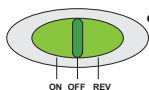

- Pārslēdziet bīdāmo slēdzi uz "OFF".

5 Traucējumu novēršana

Papīra sastrēgums

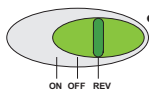

- Pārslēdziet bīdāmo slēdzi pozīcijā "REV". Papīrs tiek izstumts ārā.
- Pārslēdziet bīdāmo slēdzi atkal pozīcijā "ON/AUTO".
- Nelieciet vairāk papīrlapu kā atļauts.

Papīrgrozs

Regulāri pārbaudiet papīrgroza piepildījumu un iztukšojiet to laikus, pretējā gadījumā var rasties griešanas mehānisma darbības traucējumi.

Citu traucējumu gadījumā, pirms mūsu klientu dienesta informēšanas, lūdzu, pārbaudiet, vai griešanas mehānisma augšdaļa ir pareizi uzlikta uz papīrgroza. Ja ir pārslogots motors, ļaujiet dokumentu smalcinātājam pirms lietošanas atsākšanas apm. 15 - 20 min atdzist.

6 Tīrīšana un apkope

Izslēdziet dokumentu smalcinātāju un atvienojiet kontaktdakšu. Tīrīšanai drīkst izmantot tikai mīkstu lupatiņu un maigu ziepjūdens šķīdumu. Turklāt ierīcē nedrīkst iekļūt ūdens.

Apmēram ik pēc 100 darba cikliem griešanas mehānismā cauri papīra padeves atverei visā tās platumā iesmidziniet dokumentu smalcinātājiem paredzētu speciālu tīrīšanas eļļu. Pārslēdzot slēdzi pozīcijā "REV", ļaujiet griešanas mehānismam dažas sekundes grieztiet atpakaļvirzienā bez papīra. Tiek atdalīti papīra putekļi un sīkās daļiņas.

7 Utilizācija / otrreizējā pārstrāde



Nolietotās elektriskās un elektroniskās ierīces satur vēl daudz derīgu materiālu, tomēr arī kaitīgas vielas, kas bija nepieciešamas darbības un drošības nodrošināšanai. Nepareiza rīcība un utilizācija var apdraudēt cilvēka veselību un piesārņot vidi. Neizmetiet nolietotās ierīces sadzīves atkritumos. Ievērojiet spēkā esošos noteikumus, un nododiet nolietotās ierīces elektroierīču savākšanas un apstrādes punktos. Parūpējieties, lai arī iepakojums tiktu savākts un apstrādāts, nekaitējot apkārtējai videi.

8 Tehniskie dati

Griešanas veids	Šķērs griešana
Sagriezto lokšņu platums	4 x 38 mm
Drošības līmenis DIN 32757-1	3
Griešanas jauda DIN A4, 80 g/m ²	5 lapas
Darba platums	220 mm
Griešanas ātrums	87 mm/s
Pieslēgums	220 - 240 V / 50 - 60 Hz
Darbības veids	Īslaicīga darbība
Maks. ieslēgšanās ilgums	3 min
Izmērs PxDxA (mm)	328 x 207 x 391
Svars	3,3 kg
Papīrgroza tilpums	16 l

EK Atbilstības deklarācija

HSM GmbH + Co. KG, Austrasse 1 - 9, D-88699 Frickingena (Frickingen) apliecina, ka turpmāk minētā ierīce dokumentu smalcinātājs **HSM shredstar X5**

pēc savas koncepcijas un uzbūves, kādā tā nodota aprītē, atbilst tālāk minēto EK direktīvu pamata drošības un veselības prasībām:

Zemsprieguma direktīva 2006 / 95 / EK

elektromagnētiskās saderības (EMC) direktīva 2004 / 108 / EK

Piemērotie standarti un tehniskās specifikācijas:

- EN 13857:2008
- EN 55014-1:2006
- EN 55014-2:1997 + A1:2001
- EN 61000-3-2:2006
- EN 61000-3-3:2008

Frickingen, 01.03.2010

Rolf Gasteier - Tehniskais vadītājs

1 Использование по назначению, гарантия

Аппарат предназначен исключительно для уничтожения небольших объемов бумаги. Следите за тем, чтобы в бумаге не находились скрепки. Скрепки могут повредить режущий механизм.

Гарантийный срок на shredder составляет 2 года. В гарантию не входят износ, ущерб, вызванный неправильным обращением, естественное изнашивание и вмешательства посторонних лиц.

2 Указания по технике безопасности

- Перед вводом shredder в эксплуатацию прочтите инструкцию по эксплуатации и храните ее для последующего использования.
- Соблюдайте все указания по технике безопасности, приведенные на самом shredder!



Опасность травмирования!

Ни в коем случае не вводите в приемную щель руки.



Опасность травмирования из-за втягивания!

Не допускайте попадания длинных волос, свободной одежды, галстуков, платков, шейных и наручных цепочек в зону, расположенную в непосредственной близости от приемной щели. Не уничтожайте материалы, склонные к образованию петель, например, ленты, шнуры, пластмассовую пленку и т. п.



Опасность получения ожогов!

Не используйте чистящие средства или аэрозольные средства, содержащие горючие вещества, т. к. эти субстанции могут воспламениться.



Shredder необходимо устанавливать в месте, недоступном для детей. Shredder использовать только под наблюдением обслуживающего персонала.

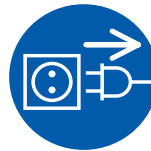

При повреждениях или неправильной работе, а также перед сменой места использования или очисткой выключите shredder и вытащите штепсель из розетки.



Сервисные работы разрешается выполнять только службе технического обеспечения HSM или сервис-техникам наших авторизованных партнеров.

- Обеспечивайте легкий доступ к штепселю сетевого провода.
- Перед включением в сеть убедитесь в том, что ее напряжение и частота соответствуют данным, указанным на заводской табличке.
- Shredder разрешается устанавливать только в закрытых помещениях. Запрещается устанавливать shredder вблизи радиаторов отопления или других источников тепла. Для обеспечения достаточного охлаждения запрещается перекрывать вентиляционные прорези. Необходимо установить shredder на расстоянии не менее 10 см от стен или мебели.
- Предотвращайте попадание жидкости в shredder.

3 Общий вид



- 1 Резервуар
- 2 Приемная щель
- 3 Ползунковый переключатель
- 4 Режущая головка
- 5 Адаптер (требуется только в Великобритании)

4 Управление

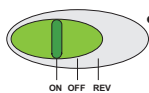

- Установите ползунковый переключатель в положение „ON/AUTO“. Загорается индикатор „READY“.



- Введите подлежащую уничтожению бумагу, но не более 5 листов одновременно.
 - Режущий механизм запускается автоматически, втягивает бумагу и уничтожает ее.
 - Если приемная щель снова свободна, режущий механизм отключается.

Выключение shreddера

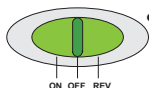

- Установите ползунковый переключатель в положение „OFF“.

5 Устранение неисправностей

Затор бумаги

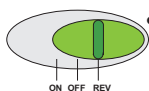

- Ползунковый переключатель установить в положение „REV“. Бумага выталкивается.
- Ползунковый переключатель снова установить в положение "ON/AUTO".
- Не вводить больше листов, чем это разрешено.

Резервуар переполнен

Регулярно проверяйте уровень наполнения резервуара и своевременно опорожняйте его, т. к. в противном случае могут возникнуть функциональные неполадки режущего механизма.

В случае других неисправностей, перед тем как обратиться в нашу службу технического обеспечения, проверьте, правильно ли установлена режущая головка на сборный резервуар. Если двигатель был перегружен, перед повторным включением дайте shreddеру охладиться в течение 15 – 20 минут.

6 Утилизация / Рисайклинг

Выключите shreddер и вытащите штепсель из розетки. Очистку разрешается выполнять только мягкой тканью, смоченной в водном растворе нейтрального моющего средства. При этом в прибор не должна попадать вода.

Через каждые 100 рабочих циклов обрызгивайте через приемную щель режущий механизм по всей длине специальным маслом для очистки shreddеров. Оставьте на несколько секунд режущий механизм работать в обратном направлении без бумаги в положении „REV“. Бумажная пыль и частички удаляются.

7 Утилизация / Рисайклинг



Отслужившие электрические и электронные приборы часто еще содержат ценные материалы, но иногда и вредные вещества, которые были необходимы для обеспечения безопасности и работоспособности. При неправильной утилизации или обращении они могут быть опасны для здоровья людей и для окружающей среды. Не выбрасывайте отслужившие приборы в прочие отходы. Соблюдайте действующие предписания и используйте сборные пункты по возврату и утилизации отслуживших электрических и электронных приборов. Также обеспечивайте экологичную утилизацию всех упаковочных материалов.

8 Технические данные

Тип резки	Нарузка на частицы
Ширина резки	4 x 38 мм
Класс безопасности DIN 32757 – 1	3
Производительность DIN A4, 80 г/м ²	5 листов
Рабочая ширина	220 мм
Скорость резки	87 мм/с
Подключение к сети	220 - 240 В / 50 - 60 Гц
Режим работы	Кратковременный режим
Макс. длительность включения	3 мин
Размеры ШxВxГ (мм)	328 x 207 x 391
Вес	3,3 кг
Объем сборного резервуара	16 л

Заявление о соответствии нормам ЕС

HSM GmbH + Co. KG, Austrasse 1 - 9, D-88699 Frickingen настоящим заявляет о том, что указанная ниже машина

Шредер **HSM shredstar X5**

на основании своей концепции и конструкции в выведенном нами на рынок исполнении соответствует основным требованиям к технике безопасности и охране здоровья приведенных ниже директив ЕС:

Нормативные акты по низковольтному оборудованию 2006 / 95 / ЕС

Директива по электромагнитной совместимости 2004 / 108 / ЕС

Примененные стандарты и технические требования:

- EN 13857:2008
- EN 55014-1:2006
- EN 55014-2:1997 + A1:2001
- EN 61000-3-2:2006
- EN 61000-3-3:2008

Frickingen, 01.03.2010

Rolf Gasteier - технический руководитель

1 Uporaba v skladu z določili, garancija

Naprava je izključno namenjena za uničevanje majhnih količin papirja. Prosimo, pazite, da na papirju ni pisarniških sponk. Pisarniške sponke lahko poškodujejo rezilo.

Garancijsko obdobje naprave za uničevanje dokumentov znaša 2 leti. Za običajno obrabo, poškodbe zaradi nepravilne uporabe, kakor tudi za poseg tretje osebe v napravo ne moremo priznati garancije in garancijskih zahtev.

2 Varnostna opozorila

- Pred prvim vklopom uničevalca dokumentov temeljito preberite „Navodilo za uporabo“ in ga shranite za kasnejšo uporabo.
- Upoštevajte vsa varnostna opozorila, ki so na uničevalcu dokumentov!



Nevarnost poškodb!

Nikoli ne posegajte v odprtino za dovajanje papirja.



Nevarnost poškodbe zaradi povleka v napravo!

Ne približujte se odprtini za papir z dolgimi lasmi, ohlapno obleko, kravatami, šali verižicami, zapestnicami itd. Ne uničujte materialov, ki so nagnjeni k temu, da se ovijajo, npr. trakove, vezalke, plastično folijo itd.



Nevarnost opeklin!

Ne uporabljajte čistilnih sredstev ali pršilnih steklenic pod tlakom, ki vsebujejo vnetljive snovi, saj se te substance lahko vnamejo.



Uničevalec dokumentov namestite izven dosega otrok. Stroj sme delovati samo v prisotnosti enega izmed upravljalcev.

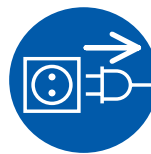

Izklopite uničevalec dokumentov in izvlecite omrežni vtikač v primeru poškodbe naprave, nepravilnega delovanja, kakor tudi pred premestitvijo ali čiščenjem.



Servisna dela na naprave sme izvajati samo HSM–servisna služba ali servisni tehnik našega zastopnika.

- Omrežni vtikač mora biti vedno lahko dostopen.
- Pred priklopom na omrežje preverite, če se napetost in frekvenca vašega omrežja ujema s podatki na tipski tablici naprave.
- Uničevalec dokumentov ne sme biti nameščen v bližini grelnih teles ali drugih izvorov toplote. Prezračevalne reže morajo biti vedno proste in naprava mora biti postavljena v razdalji min. 10 cm do stene ali pohištva.
- V uničevalec dokumentov v nobenem primeru ne sme zaiti voda ali druge tekočine.

3 Pregled

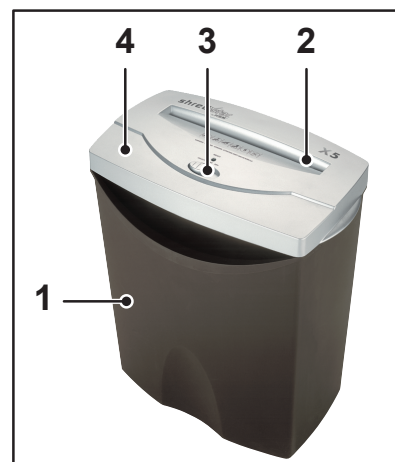

- 1 Sprejemna posoda
- 2 Oprtina za dovajanje
- 3 Pomično stikalo
- 4 Rezalna glava
- 5 Adapter (potreben samo v Vel. Britaniji)

4 Upravljanje

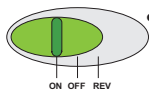

- Pomično stikalo postavite za avtomatsko obratovanje na „ON/AUTO“. Prižge se prikaz „READY“.



- Dodajte papir, ki ga nameravate uničiti, vendar nikoli več kot 5 listov hkrati.
 - Rezilo se zažene avtomatsko, povleče papir in ga uniči.
 - Ko je odprtina za dodajanje spet prazna, se rezilo izklopi.

Izklop uničevalca dokumentov

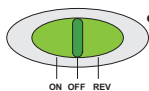

- Pomično stikalo postavite na „OFF“.

5 Odstranjevanje motenj

Zastoj papirja

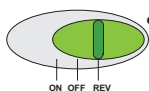

- Pomično stikalo postavite v položaj „REV“. Papir se potisne ven.
- Pomično stikalo postavite spet v položaj „ON/AUTO“.
- Ne dodajte več papirja, kot je dopustno.

Posoda za razrezan material

Redno preverjajte posodo za razrezan material. Če je polna, jo pravočasno izpraznite. V nasprotnem primeru lahko nastanejo motnje v delovanju rezila.

V primeru motenj, še preden kličete našo servisno službo, preverite, če je rezalna glava pravilno nameščena na posodo za razrezani material. Če je motor preobremenjen, pred ponovnim vklopom uničevalca dokumentov počakajte ca. 15 – 20 min. da se ohladi.

6 Čiščenje in vzdrževanje

Izklopite uničevalce dokumentov in izvlecite vtikač iz omrežja.

Čiščenje lahko izvajate samo z mehko krpo in blago milnico. Pri tem voda ne sme zaiti v napravo.

Po pribl. 100 delovnih ciklikih vbrizgajte skozi odprtino za dovajanje trgovsko običajno specialno čistilno olje za uničevalce listin po vsej širini rezila. Pustite, da teče rezilo vzvratno v položaju „REV“ brez papirja nekaj sekund. Ločijo se papirni prah in delci.

7 Odstranjevanje / recikliranje

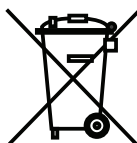

Električne in elektronske stare rabljene naprave pogosto vsebujejo še pomembne materiale, deloma pa tudi škodljive snovi, ki so bile potrebne za delovanje in varnost. Pri napačnem odstranjevanju ali ravnanju so lahko ti nevarni za človeško zdravje in okolje. Starih rabljenih naprav nikoli ne odlagajte med običajne odpadke. Upoštevajte aktualno veljavne predpise in uporabite zbirna mesta za vračanje in recikliranje električnih in elektronskih starih rabljenih naprav. Tudi ves embalažni material odstranite okolju prijazno.

8 Tehnični podatki

Način rezanja	Rezanje kosov
Velikost rezanja	4 x 38 mm
Varnostna stopnja DIN 32757-1	3
Učinek rezanja DIN A4, 80 g/m ²	5 listov
Delovna širina	220 mm
Hitrost rezanja	87 mm/s
Priključek	220 - 240 V / 50 Hz
Način obratovanja	Kratkotrajno obratovanje
Maks. čas vklopa	3 min
Dimenzije DxŠxV (mm)	328 x 207 x 391
Teža	3,3 kg
Prostornina sprejemne posode	16 l

ES-izjava o skladnosti

HSM GmbH + Co. KG, Austrasse 1 - 9, D-88699 Frickingen s tem pojasnuje, da v nadaljevanju opisani stroj uničevalec dokumentov **HSM shredstar X5** na podlagi svoje zasnove in načina izdelave v izvedbi, ki smo jo dali v promet, ustreza temeljnim varnostnim in zdravstvenim zahtevam po v nadaljevanju opisanih direktivah ES:

Smernice strojev 2006 / 95 / ES

Direktiva o elektromagnetni združljivosti 2004 / 108 / ES

Navedene norme in tehnični podatki:

- EN 13857:2008
- EN 55014-2:1997 + A1:2001
- EN 61000-3-3:2008
- EN 55014-1:2006
- EN 61000-3-2:2006

Frackingen, 01.03.2010

Rolf Gasteier - tehnični vodja

1 Rendeltetészerű használat, garancia

A készülék kizárólag kis papírmennyiségek megsemmisítésére szolgál. Kérjük, ügyeljen arra, hogy a papírban ne legyen irattűző kapocs. Az irattűző kapcsok az aprítókészüléket megsérthetik.

Az iratmegsemmisítőre vonatkozó jótállás 2 év. A kopás, a szakszerűtlen kezelés, a természetes elhasználódás, ill. a harmadik személyek által történt beavatkozások miatti károsodások nem tartoznak a garanciális kötelezettség alá.

2 Biztonsági tudnivalók

- Az iratmegsemmisítő használatba vétele előtt olvassa el a kezelési útmutatót, és őrizze meg a későbbi használat érdekében.
- Vegye figyelembe az iratmegsemmisítőn található valamennyi biztonsági megjegyzést!



Sérülésveszély!

Soha ne nyúljon a papíradagoló nyílásának részébe.



Sérülésveszély behúzóadás által!

Ügyeljen arra, hogy hosszú haj, laza öltözék, nyakkendő, sál, nyak- és karlánc stb. ne kerüljön a papíradagoló nyílásának közelébe. Ne semmisítsen meg a készülékben hurkolódásra hajlamos anyagot, pl. szalagot, zsineget, műanyag fóliát stb.



Égési sérülés veszélye!

Ne használjon olyan tisztítószeret vagy sűrített levegős szóróüveget, amelyek gyúlékony anyagot tartalmaznak, mert azok meggyulladhatnak.



Az iratmegsemmisítőt úgy helyezze el, hogy gyerekek ne férjenek hozzá. Az iratmegsemmisítő csak egy kezelőszemély jelenlétében legyen bekapcsolva.

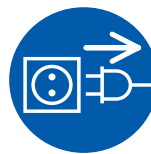

Kapcsolja ki az iratmegsemmisítőt károsodás vagy nem üzemszerű működés, valamint áthelyezés vagy tisztítás esetén, és húzza ki a hálózati csatlakozódugót.



Szervizmunkákat csak a HSM vevőszolgálatára és szerződéses partnereink szerviztechnikusai végezhetnek.

- Ügyeljen arra, hogy a hálózati csatlakozó könnyen elérhető legyen.
- A hálózati csatlakozódugó csatlakoztatása előtt ellenőrizze, hogy az elektromos hálózat feszültsége és frekvenciája megegyezik-e az adattábla adataival.
- Az iratmegsemmisítőt csak zárt térben szabad elhelyezni, és ne legyen fűtőtest vagy más hőforrás közelében. A szellőző nyílásoknak szabadon kell maradniuk, és a gépnek legalább 10 cm távolságra kell lennie a faltól vagy a bútoroktól.
- Ügyeljen arra, hogy ne kerüljön folyadék az iratmegsemmisítőbe.

3 Áttekintés

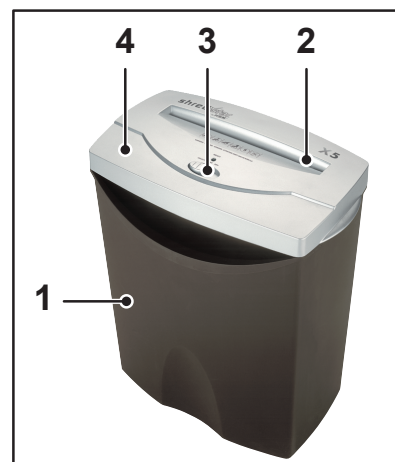

- 1 Aprítéktartály
- 2 Papíradagoló-nyílás
- 3 Tolókapcsoló
- 4 Vágófej
- 5 Adapter (csak Nagy-Britanniában szükséges)

4 Kezelés

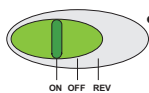

- Állítsa a tolókapcsolót az „ON/AUTO” állásra. A „READY”-kijelző kigyullad.



- Vezesse be a megsemmisítendő papírt, de egyszerre 5 lapnál sohasé többet.
 - Az aprítókészülék automatikusan elindul, behúzza a papírt és megsemmisíti.
 - Amikor a papíradagoló nyílása ismét szabaddá válik, az aprítókészülék automatikusan kikapcsol.

Az iratmegsemmisítő kikapcsolása

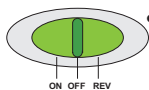

- Állítsa a tolókapcsolót az „OFF” állásra.

5 Hibaelhárítás

Papírtorlódás

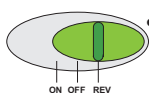

- Állítsa a tolókapcsolót a „REV” állásra. A készülék kitolja a papírt.
- Állítsa a tolókapcsolót ismét az „ON/AUTO” állásra.
- A megengedettnél ne tegyen be több papírt.

Megtelt az aprítéktartály

Ellenőrizze rendszeresen az összeaprított papírok tartályát és ürítse ki idejében, mert ellenkező esetben az aprítókészüléken működészavarok léphetnek fel.

Más jellegű üzemzavarok esetén vevőszolgálatunk értesítése előtt győződjön meg róla, hogy az aprítófej megfelelően illeszkedik-e az aprítéktartályra. A motor túlterhelése esetén az iratmegsemmisítő újbóli használata előtt várjon körülbelül 15 – 20 percet, hogy a berendezés lehűljön.

6 Tisztítás és karbantartás

Kapcsolja ki az iratmegsemmisítőt és húzza ki a hálózati csatlakozódugót.

A tisztítást csak puha kendővel és enyhén szappanos vízzel szabad végezni. Eközben nem kerülhet víz a berendezésbe.

Fújjon be minden 100 munkaciklus után kereskedelemben kapható speciális iratmegsemmisítő tisztítóolajat a bevezető nyíláson keresztül, az aprítókészülék teljes szélességére. Hagyja az aprítókészüléket a „REV” állásban papír nélkül néhány másodpercig hátrafelé futni. A papírpor és az apró szemcsék leoldódnak.

7 Ártalmatlanítás / újrahasznosítás

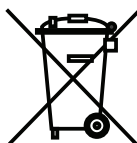

Az elektromos és elektronikus berendezések hulladékai még gyakran tartalmaznak értékes anyagokat, de részben olyan káros anyagokat is, amelyek a működéshez és a biztonságához voltak szükségesek. Helytelen ártalmatlanítás vagy kezelés esetén ezek az emberi szervezetre és a környezetre veszélyesek lehetnek. A berendezések hulladékait soha ne tegye a tovább már nem hasznosítható hulladékok közé. Vegye figyelembe az érvényes előírásokat; az elektromos és elektronikus berendezések hulladékainak visszaadása és hasznosítása céljából vegye igénybe a kijelölt gyűjtőhelyeket. A csomagolóanyagokat is a környezetet nem károsító módon ártalmatlanítsa.

8 Műszaki adatok

Vágási mód	Apróra vágás
Vágási méret	4 x 38 mm
Biztonsági fokozat DIN 32757-1	3
Vágási teljesítmény DIN A4, 80 g/m ²	5 lap
Munkaszélesség	220 mm
Vágási sebesség	87 mm/s
Csatlakozás	220 - 240 V / 50 - 60 Hz
Üzem mód	Rövididejű üzemeltetés
a bekapcsolás maximális időtartama	3 perc
Méretek Sz x M x Mé (mm)	328 x 207 x 391
Súly	3,3 kg
A gyűjtőtartály úrtartalma	16 l

EG-Konformitási nyilatkozat

A **HSM GmbH + Co. KG**, D-88699 Frickingen, Austrasse 1 - 9 (Németország) mint gyártó ezúton igazolja, hogy az alább jelölt gép

HSM shredstar X5 iratmegsemmisítő

kialakítása és építésmódja alapján az általunk forgalomba hozott kivitelben az alább felsorolt EK-irányelvekben meghatározott alapvető biztonsági és egészségügyi követelményeknek megfelel:

Kisfeszültségre vonatkozó irányelv 2006 / 95 / EK

Elektromágneses összeférhetőségre vonatkozó irányelv, 2004 / 108 / EK

Alkalmazott szabványok és műszaki specifikációk:

- EN 13857:2008
- EN 55014-1:2006
- EN 55014-2:1997 + A1:2001
- EN 61000-3-2:2006
- EN 61000-3-3:2008

Frickingen, 01.03.2010

Rolf Gasteier - műszaki vezető



HSM GmbH + Co. KG

Austrasse 1-9
88699 Frickingen / Germany

Tel. +49 7554 2100-0
Fax. +49 7554 2100 160
info@hsm.eu
www.hsm.eu

HSM (UK) Ltd.

14 Attwood Road / Zone 1
Burntwood Business Park
Burntwood
Staffordshire
WS7 3GJ

Tel. +44(0) 1543.272.480
Fax +44(0) 1543.272.080
info@hsmuk.co.uk
www.hsmuk.co.uk

HSM of America LLC

419 Boot Road
Downingtown, PA 19335

Tel. (484) 237-2308
(800) 613-2110
Fax (484) 237--2309
customerservice@hsmofamerica.com
info@hsmofamerica.com
www.hsmofamerica.com

HSM Polska SP. z.o.o.

ul. Emaliowa 28
02-295 Warszawa

Tel. +48 / 22 862 23 69 / 70
Fax +48 / 22 862 23 68
info@hsmpolska.com
www.hsmpolska.com

HSM France SAS

Parc de Genève
240, Rue Ferdinand Perrier
69800 SAINT-PRIEST
FRANCE

Tél: +33 (0) 810.122.633
Fax: +33 (0) 4.72.51.74.81
France@hsm.eu

HSM GmbH + Co. KG

Oficina Barcelona
C/Tona
Nave n° 15 "El Lago"
Pol. Ind. Monguit
08480 L'Ametlla del Vallès
BARCELONA

Hotline Gratuito
Tel. 00800 44 77 77 66
Fax 00800 44 77 77 67
Spain@hsm.eu